



Mr. SLIM

Air-Conditioners

Кондиціонери

PLA-M-EA Series



ПОСІБНИК З УСТАНОВЛЕННЯ

ДЛЯ СПЕЦІАЛІСТА З МОНТАЖУ

Для правильної та безпечної експлуатації зовнішнього блоку обов'язково перед його встановленням прочитайте посібник з установа.

Українська

1. Заходи безпеки	1	6. Електромонтажні роботи.....	8
2. Місце встановлення.....	2	7. Тестовий прогін	14
3. Установлення внутрішнього блока	3	8. Управління системою	17
4. Установлення труб холодоагенту	6	9. Установлення решітки	18
5. Установлення дренажних труб	7	10. Функція легкого технічного обслуговування.....	21

Примітка.





Фраза «проводовий пульт дистанційного керування» у цьому посібнику з установлення стосується лише PAR-41MAA.

Якщо вам потрібна інформація про інший пульт дистанційного керування, див. посібник з установлення або посібник з початкового налаштування, які входять у ці комплекти.

1. Заходи безпеки

- ▶ Перш ніж розпочати монтаж блока, уважно прочитайте весь розділ «Заходи безпеки».
- ▶ Розділ «Заходи безпеки» містить дуже важливі інструкції щодо безпеки. Обов'язково дотримуйтеся їх.
- ▶ Перед підключенням цього обладнання до системи електроживлення зверніться до енергопостачальної організації для отримання її згоди.

ЗНАЧЕННЯ СИМВОЛІВ, НАВЕДЕНИХ НА БЛОЦІ

	УВАГА! (небезпека займання)	Ця позначка дійсна виключно для холодоагенту R32. Тип холодоагенту вказано на паспортній табличці зовнішнього блока. Якщо тип холодоагенту R32, у цьому блоці використовується займистий холодоагент. У разі витоку холодоагенту та його контакту з вогнем або джерелом тепла утворюється шкідливий газ і виникає небезпека займання.
	Уважно прочитайте ПОСІБНИК З ЕКСПЛУАТАЦІЇ перед початком використання.	
	Персонал обслуговування зобов'язаний уважно прочитати ПОСІБНИК З ЕКСПЛУАТАЦІЇ та ПОСІБНИК З УСТАНОВЛЕННЯ перед початком робіт.	
	Додаткову інформацію можна знайти в ПОСІБНИКУ З ЕКСПЛУАТАЦІЇ, ПОСІБНИКУ З УСТАНОВЛЕННЯ та подібних документах.	

Символи, що використовуються в тексті

⚠ Увага!

Позначає заходи безпеки, яких слід дотримуватися, щоб запобігти травмуванню або смерті користувача.

⚠ Обережно!

Позначає заходи безпеки, яких слід дотримуватися, щоб запобігти пошкодженню блока.

Символи, що використовуються в ілюстраціях



⚡: указує на деталь, яка має бути заземлена.



⊘: суворо забороняється.

Завершивши монтаж, спеціаліст повинен ознайомити користувача з вмістом розділу «Заходи безпеки» та правилами використання й технічного обслуговування блока, які наведено в посібнику з експлуатації, і провести тестовий прогін, щоб переконатися в нормальній роботі. Посібник з установлення та посібник з експлуатації надаються користувачеві для зберігання. Ці посібники передаються від користувача до користувача.

⚠ Увага!

- Уважно прочитайте етикетки, наліплені на основний блок.
- Для встановлення, переміщення або ремонту блока звертайтеся до дилера або вповноваженого спеціаліста.
- Ніколи не намагайтеся ремонтувати блок або переміщувати його самостійно.
- Не модифікуйте блок. Це може призвести до пожежі, ураження електричним струмом, травмування або витоку води.
- Під час робіт з установлення та переміщення дотримуйтеся інструкцій посібника з установлення та використовуйте інструменти й компоненти труб, виготовлені спеціально для холодоагенту, вказаного в посібнику з установлення зовнішнього блока.
- Блок потрібно встановлювати згідно з інструкціями, щоб звести до мінімуму ризик пошкодження в разі землетрусів, ураганів або сильних вітрів. Неправильно встановлений блок може впасти та спричинити пошкодження або травмування.
- Блок надійно встановлюється на конструкції, яка може витримати його масу.
- Пристрій зберігається в добре провітрюваному приміщенні, розмір якого дорівнює розміру, що вказаний для роботи.
- Якщо кондиціонер встановлюється в малій або закритій кімнаті, необхідно вжити заходів для запобігання перевищенню гранично допустимого рівня концентрації холодоагенту в кімнаті у разі витоку холодоагенту. У разі витоку холодоагенту і перевищення гранично допустимого рівня його концентрації може виникнути небезпека через нестачу кисню в кімнаті.
- Місце встановлення, ремонту й інших робіт з кондиціонером слід вибирати подалі від газових приладів, електричних обігрівачів та інших джерел вогню (займання).
У разі контакту холодоагенту з вогнем у повітря потрапляють отруйні гази.
- Провітрюйте кімнату в разі витоку холодоагенту під час роботи кондиціонера. У разі контакту холодоагенту з вогнем у повітря потрапляють отруйні гази.
- Усі електромонтажні роботи мають виконуватися кваліфікованим спеціалістом згідно з місцевими нормативами та інструкціями цього посібника.
- Для підключення використовуйте лише вказані кабелі. Кабельні з'єднання мають бути надійними, але без надмірної натягнутості в місцях клемних з'єднань. У жодному разі не під'єднуйте кабелі навперехрест (якщо інше не вказано в цьому документі). Недотримання цих інструкцій може призвести до перенагрівання або пожежі.
- Не використовуйте проміжне з'єднання електричних проводів.

- Під час встановлення, переміщення або обслуговування кондиціонера використовуйте лише холодоагент, вказаний на зовнішньому блоці, для наповнення трубопроводів холодоагенту. Не змішуйте його з іншими холодоагентами та не допускайте залишків повітря в трубопроводах. У разі змішування холодоагенту з повітрям у трубопроводі холодоагенту може виникнути аномально високий тиск, що може призвести до вибуху й інших небезпечних ситуацій.
Використання будь-якого іншого холодоагенту, крім призначеного для системи, призведе до механічної відмови, несправності системи або поломки блока. У найгіршому випадку це може створити серйозну загрозу безпеки, пов'язану з виробом.
- Монтаж блока потрібно здійснювати відповідно до державних правил улаштування електроустановок.
- Пристрій не призначений для використання людьми (зокрема, дітьми) з обмеженими фізичними, сенсорними або психічними можливостями та відсутністю досвіду й знань. Таким людям можна користуватися пристроєм лише під наглядом особи, відповідальної за безпеку, або після інструктажу з користування.
- Діти повинні бути під наглядом і не гратися з пристроєм.
- Панель кришки розподільного ящика блока має бути прикріплена надійно.
- У разі пошкодження кабелю живлення його слід замінити у виробника, його сервісного представника або вповноважених осіб задля уникнення небезпечної ситуації.
- Використовуйте лише таке допоміжне приладдя, що дозволене компанією Mitsubishi Electric, і зверніться до дилера або вповноваженого спеціаліста для його встановлення.
- Після встановлення переконатись у відсутності витоку холодоагенту. У разі витоку холодоагенту в кімнату та його контакту з вогнем обігрівача або переносної плити в повітря потрапляють отруйні гази.
- Не використовуйте засоби для прискорення розморожування або очищення, якщо їх не рекомендовано виробником.
- Пристрій слід зберігати в приміщенні без безперервно працюючих джерел займання (наприклад, відкритого полум'я, працюючого газового приладу або електричного обігрівача).
- Не проколюйте пристрій та не спалюйте його.

1. Заходи безпеки

⚠ Увага!

- Пам'ятайте, що холодоагенти можуть не мати запаху.
- Потрібно забезпечити захист труб від фізичних пошкоджень.
- Необхідно звести до мінімуму роботи з монтажу труб.
- Необхідно дотримуватися державних нормативних документів щодо використання газу.
- Потрібно уникати загородження будь-яких необхідних вентиляційних отворів.
- Не використовуйте легкоплавкі припої для спаювання труб холодоагенту.
- Під час спаювання необхідно забезпечити належне провітрювання кімнати.
Переконайтеся, що поблизу немає шкідливих або легкозаймистих матеріалів.
У разі роботи в закритому або малому приміщенні тощо переконайтеся у відсутності витоків холодоагенту, перш ніж починати роботу.
У разі витoku та накопичення холодоагенту він може загорітися, а в повітря можуть потрапити отруйні гази.

1.1. Перед установленням (середовище)

⚠ Обережно!

- Не використовуйте блок у незвичному середовищі. Якщо кондиціонер установлюється в місцях, що перебувають під дією пари, легкої нафти (зокрема, машинного масла) або сірчаного газу, в місцях з високим вмістом солі, як-от морські береги, його продуктивність може значно зменшитися, а внутрішні деталі можуть пошкодитися.
- Не встановлюйте кондиціонер у місцях потенційного витoku, утворення, потоку або накопичення горючих газів. У випадку накопичення горючого газу навколо блока може виникнути пожежа або вибух.
- Не тримайте їжу, рослини, тварин у клітці, твори мистецтва або точні вимірвальні інструменти безпосередньо під потоком повітря внутрішнього блока або надто близько до блока, оскільки ці предмети можуть бути пошкоджені змінами температури або водою, що капає.
- Якщо відносна вологість в приміщенні становитиме більше 80 % або заб'ється дренажна труба, з внутрішнього блока може капати вода. Не встановлюйте внутрішній блок у місцях, де це може спричинити пошкодження.
- У разі встановлення блока в лікарні або комунікаційному офісі будьте готовими до шумів та електронних перешкод. Високочастотне медичне обладнання, обладнання радіозв'язку, інвертори та домашні прилади можуть спричинити неправильну роботу або поломку кондиціонера. Кондиціонер також може впливати на медичне обладнання, порушуючи медичний догляд, а також на комунікаційне обладнання, погіршуючи якість зображення дисплея.

1.2. Перед установленням або переміщенням

⚠ Обережно!

- Будьте надзвичайно уважними під час переміщення блоків. Для переміщення блока необхідно двоє або більше людей, оскільки він важить 20 кг або більше. Не тримайте кондиціонер за пакувальні ремені. Одягайте захисні рукавиці, оскільки є ризик травмувати руки на швах або інших частинах.
- Обов'язково проведіть безпечну утилізацію пакувальних матеріалів. Пакувальні матеріали, як-от цвяхи та інші метали або дерев'яні деталі, можуть проколоти або спричинити інші види травмування.
- Щоб запобігти конденсації, необхідна термоізоляція труби холодоагенту. Неналежа ізоляція труби холодоагенту призведе до утворення конденсації.
- Щоб запобігти конденсації, проведіть термоізоляцію труб. Неправильне встановлення дренажної труби може призвести до витoku води та пошкодження стелі, підлоги, меблів або іншого майна.
- Не застосовуйте воду для очищення блока кондиціонера. Це може призвести до ураження електричним струмом.
- Затягніть усі конусні гайки відповідно до технічних умов за допомогою динамометричного ключа. У разі занадто сильного затягування конусна гайка може зламатися через тривалий час.
- Якщо блок працює тривалий час, коли повітря над стелею має високу температуру / високу вологість (точка роси становить понад 26 °C), у внутрішньому блоці або матеріалах стелі може з'явитися конденсат. У разі роботи блоків у таких умовах додайте ізоляційний матеріал (10–20 мм) до всієї поверхні блока та матеріалів стелі, щоб запобігти появі конденсату.

1.3. Перед проведенням електромонтажних робіт

⚠ Обережно!

- Обов'язково встановіть автоматичні вимикачі. Якщо їх не встановлено, це може призвести до ураження електричним струмом.
- Використовуйте стандартні кабелі з достатнім номіналом для лінії електромережі. В іншому разі може виникнути коротке замикання, перегрівання або пожежа.
- Не натягуйте кабелі під час встановлення лінії електромережі.
- Обов'язково проведіть заземлення блока. Якщо блок не заземлено належним чином, це може призвести до ураження електричним струмом.
- Використовуйте автоматичні вимикачі (автоматичний вимикач з реле витoku на землю, ізолюючий вимикач (запобіжник +B), а також вимикач у литому корпусі) з указаним номіналом. Якщо номінал автоматичного вимикача вище вказаного, може виникнути поломка або пожежа.

1.4. Перед початком тестового прогону

⚠ Обережно!

- Увімкніть головний перемикач за 12 або більше годин перед початком роботи. В разі початку роботи відразу після вмикання вимикача може бути серйозно пошкоджено внутрішні деталі.
- Перед початком роботи перевірте, чи всі панелі, елементи захисту та інші захисні деталі встановлені правильно. Гарячі деталі, деталі, що обертаються або перебувають під високою напругою, можуть травмувати.
- Не використовуйте кондиціонер без встановленого фільтра повітря. Якщо повітряний фільтр не встановлено, може накопичуватися пил, що може призвести до поломки.
- Не торкайтеся вимикачів мокрими руками. Це може призвести до ураження електричним струмом.
- Не торкайтеся труб холодоагенту голими руками під час роботи.
- Після завершення роботи зачекайте щонайменше п'ять хвилин перед тим, як вимкнути головний вимикач. В іншому разі може статися витік або поломка.

2. Місце встановлення

Див. посібник з установлення зовнішнього блока.

3. Установлення внутрішнього блока

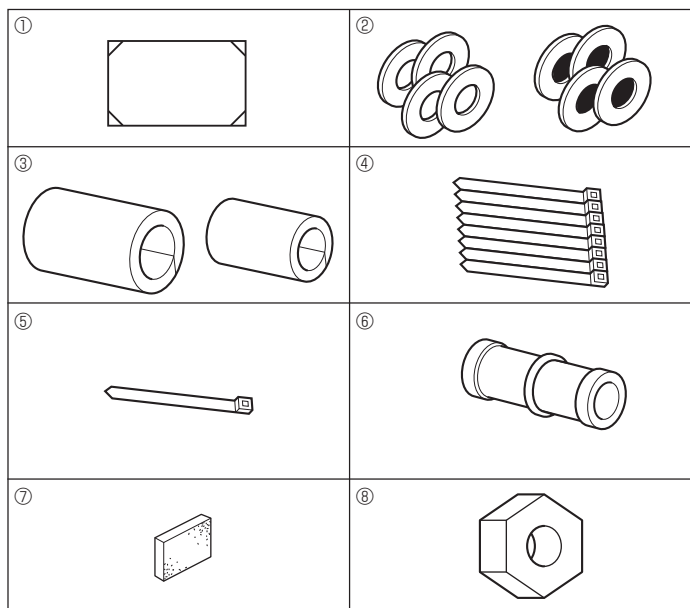

Fig. 3-1

3.1. Перевірте допоміжне приладдя внутрішнього блока (Fig. 3-1)

Внутрішній блок має поставлятися в комплекті з наведеним нижче допоміжним приладдям.

	Допоміжне приладдя	К-сть
①	Монтажний шаблон (верх упаковки)	1
②	Прокладки (з ізоляцією)	4
	Прокладки (без ізоляції)	4
③	Покриття труби (для трубних з'єднань холодоагенту)	
	Малий діаметр	1
	Великий діаметр	1
④	Ремінь (великий)	8
⑤	Ремінь (малий)	1
⑥	Дренажне гніздо	1
⑦	Ізоляція	1
⑧	Конічна гайка 1/4F (M60)	1

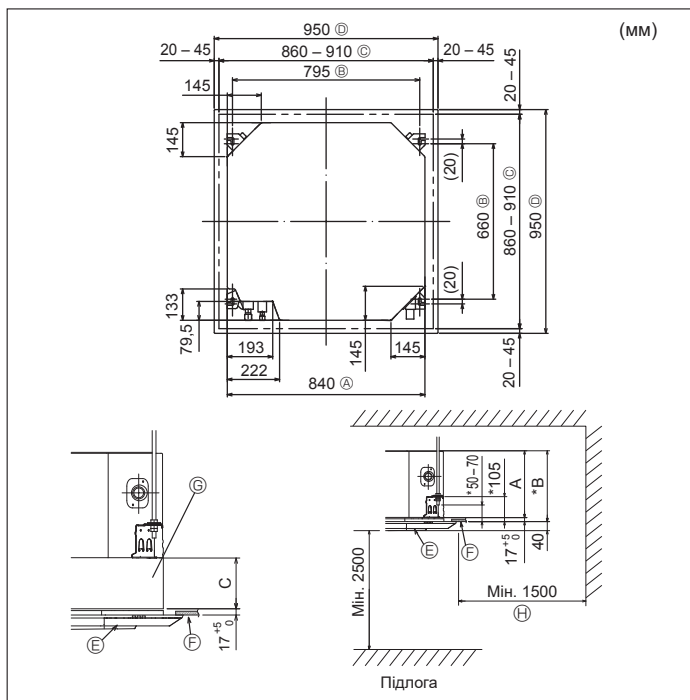

Fig. 3-2

3.2. Місця для отворів у стелі та встановлення підвісних болтів (Fig. 3-2)

⚠ Увага!

- Блок необхідно встановлювати в приміщеннях, площа яких перевищує значення, указане в посібнику з встановлення зовнішнього блока. Див. посібник з встановлення зовнішнього блока.
- Внутрішній блок встановлюється на рівні принаймні 2,5 м над підлогою або ґрунтом. Для пристроїв, не доступних для широкої громадськості.
- З'єднання труби холодоагенту має бути доступним для технічного обслуговування.

- Використовуючи монтажний шаблон (верх упаковки) та клапан (поставляється як допоміжний засіб разом із решіткою), просвердліть отвір у стелі так, щоб основний блок можна було встановити, як зображено на схемі. (Метод використання шаблону та клапана вказаний.)

* Перед використанням перевірте розміри шаблону та клапана, оскільки вони можуть змінюватися через коливання температури та вологості.

* Розміри отворів у стелі можна регулювати в межах діапазону, показаного на Fig. 3-2; вирівняйте основний блок відносно отвору в стелі, переконавшись у вирівнюванні всіх сторін і проміжків.

- Використовуйте підвісні болти M10 (3/8").

* Підвісні болти заготовлюються на майданчику.

- Встановлюйте надійно, переконавшись у відсутності проміжків між панеллю стелі та решіткою, а також між основним блоком і решіткою.

- | | |
|---------------------------------|---------------------------|
| Ⓐ Зовнішній бік основного блока | Ⓒ Решітка |
| Ⓑ Верх болта | Ⓓ Стеля |
| Ⓓ Отвір у стелі | Ⓔ Додаткова стулка |
| Ⓔ Зовнішній бік решітки | Ⓕ Усе зовнішнє обладнання |

* Зверніть увагу, що відстань між верхньою панеллю блока та плитою стелі має становити 7 мм або більше.

* За встановлення додаткової стулки додайте значення з таблиці нижче до відстані С, позначеної на малюнку.

Моделі	A	B
M35-71	241	258
M100-140	281	298

Додаткова стулка	C
Багатофункціональна стулка	135
Plasma Quad Connect	135
3D Total Flow Unit	80

3. Установлення внутрішнього блока

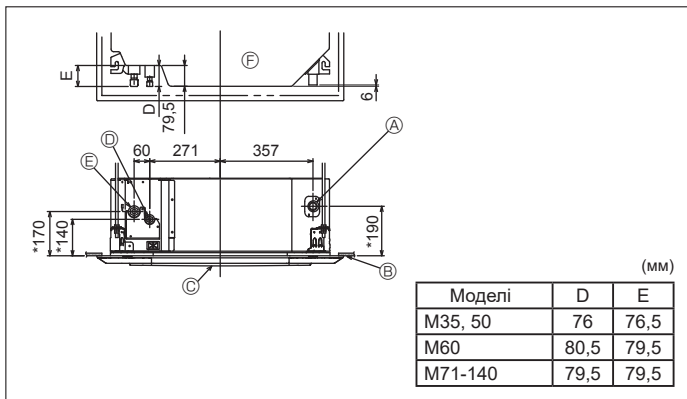

Fig. 3-3

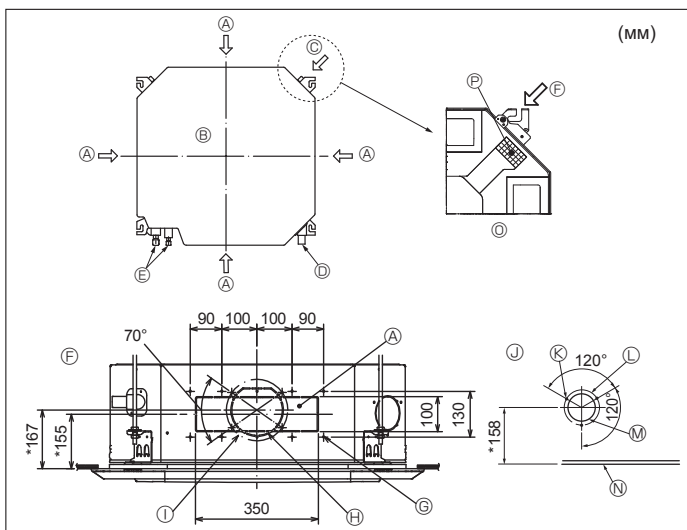

Fig. 3-4

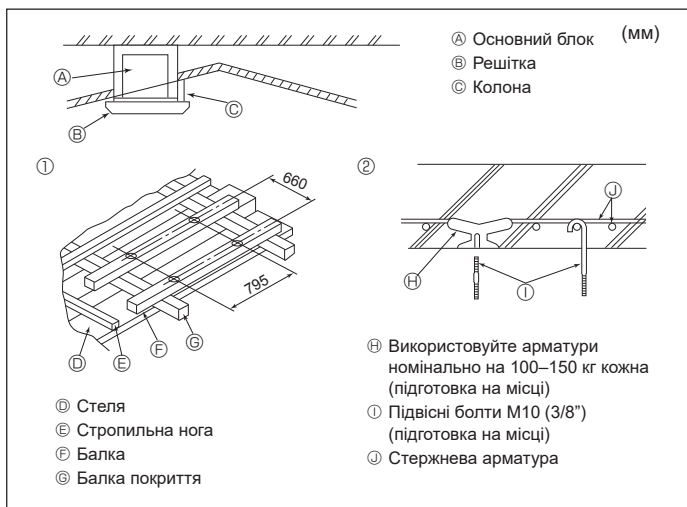

Fig. 3-5

3.3. Розміщення дренажної труби та труби холодоагенту внутрішнього блока (Fig. 3-3)

Числа, позначені на кресленні знаком *, означають розміри головного блока без додаткової стулки.

- Ⓐ Дренажна труба
- Ⓑ Стеля
- Ⓒ Решітка
- Ⓓ Труба холодоагенту (рідина)
- Ⓔ Труба холодоагенту (газ)
- Ⓕ Основний блок

* За встановлення додаткової стулки додайте значення для додаткової стулки з таблиці, наведеної на попередній сторінці.

3.4. Отвір відвідного каналу й отвір впуску свіжого повітря (Fig. 3-4)

Під час встановлення використовуйте отвори відвідного каналу (вирізані), розміщені в місцях, вказаних на Fig. 3-4, за необхідністю.

- Можна також зробити отвір впуску свіжого повітря для багатфункціональної стулки.

Примітка.

- Числа, позначені символом * на кресленні, означають розміри головного блока без додаткової багатфункціональної стулки.
- У випадку встановлення багатфункціональної стулки додайте 135 мм до розмірів, позначених на рисунку.
- У випадку встановлення відвідних каналів переконайтеся в належній ізоляції. В іншому разі може з'явитися конденсат і капання.
- У випадку встановлення отвору впуску свіжого повітря обов'язково зніміть ізолятор Ⓣ, встановлений на внутрішній блок.
- Якщо зовнішнє повітря входить безпосередньо через основний блок, об'єм такого повітря має становити 5% або менше від об'єму повітря у внутрішньому блоці.
- Для впуску зовнішнього повітря необхідний каналний вентилятор і фільтр для збору пилу, щоб уникнути потрапляння пилу та інших часток. Додаткові відомості наведено в ДОВІДНИКУ для серії P «Fresh air intake volume & static pressure characteristics» (розділі про об'єм впуску свіжого повітря та характеристики статичного тиску).
- Під час впуску зовнішнього повітря в основний блок шум від роботи може бути більшим.

- Ⓐ Отвір відвідного каналу
- Ⓑ Основний блок
- Ⓒ Отвір впуску свіжого повітря
- Ⓓ Дренажна труба
- Ⓔ Охолоджувальна труба
- Ⓕ Схема отвору відвідного каналу (вигляд з іншого боку)
- Ⓖ Нарізні гвинти 14-4 × 10
- Ⓗ Вирізані отвір ⌀ 150
- Ⓚ Відбортований отвір ⌀ 175
- Ⓛ Схема отвору впуску свіжого повітря
- Ⓜ 3-4 × 10 нарізні гвинти
- Ⓝ Відбортований отвір ⌀ 125
- Ⓞ Вирізані отвір ⌀ 100
- Ⓟ Стеля
- Ⓠ Детальний рисунок демонтажу ізолятора
- Ⓡ Ізоляція

3.5. Структура підвіски (міцна структура підвіски на місці) (Fig. 3-5)

• Робота на стелі може відрізнятися залежно від конструкції будівлі. Подробиці уточнюються в будівельників і художників інтер'єру.

- (1) Ступінь видалення стелі. Стеля має бути повністю горизонтальною, а фундамент стелі (каркас: дринки та латотримачі) має підсилитися для захисту стелі від вібрації.
- (2) Виріжте та приберіть фундамент стелі.
- (3) Посильте кінці фундаменту стелі в місцях, де він був обрізаний, і додайте фундамент стелі для закріплення кінців дощок стелі.
- (4) У випадку встановлення внутрішнього блока на похилій стелі прикріпіть колону між стелею та решіткою таким чином, щоб блок було встановлено горизонтально.

① Дерев'яні структури

- Використовуйте анкерні балки (одноповерхові будинки) або балки для другого поверху (2-поверхові будинки) як підсилювальні елементи.
- Дерев'яні балки для підвіски кондиціонерів мають бути міцними, а їх боки мають мати довжину принаймні 6 см, якщо відстань між ними не перевищує 90 см, і 9 см, якщо відстань між ними становить 180 см. Розмір підвісних болтів становить ⌀ 10 (3/8"). (Болти не поставляються з блоком.)

② Залізобетонні конструкції

Закріпіть підвісні болти показаним методом або використовуйте сталеві або дерев'яні підвісні кронштейни для встановлення підвісних болтів.

3. Установлення внутрішнього блока

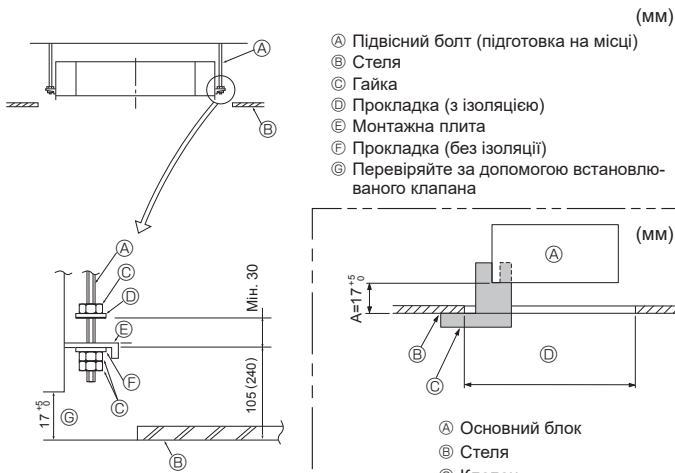

Fig. 3-6

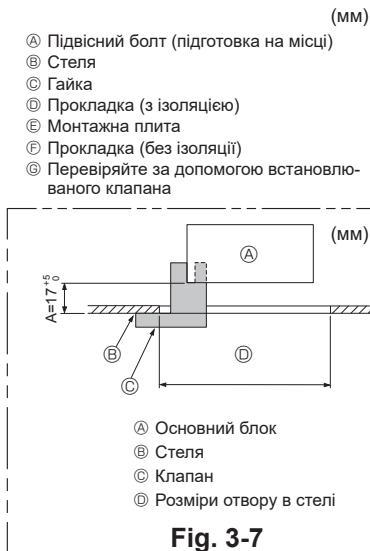

Fig. 3-7

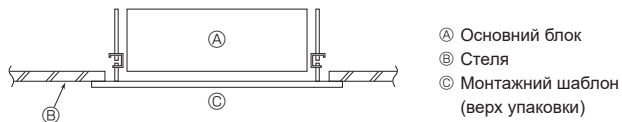

Fig. 3-8

3.6. Процедури підвіски блока (Fig. 3-6)

Підвішуйте основний блок згідно зі схемою.

Числа в дужках означають розміри у випадку встановлення додаткової багатофункціональної ступки.

- Заздалегідь установіть деталі на підвісні болти в такому порядку: прокладки (з ізоляцією), прокладки (без ізоляції) і гайки (подвійні).
 - Установіть прокладку з подушкою таким чином, щоб ізоляція була направлена вниз.
 - Якщо для підвіски основного блока використовуються верхні прокладки, нижні прокладки (з ізоляцією) і гайки (подвійні) встановлюються пізніше.
- Підніміть блок на висоту підвісних болтів, щоб вставити монтажну плиту між прокладками, а потім надійно її закріпіть.
- Якщо основний блок не можна вирівняти відносно монтажного отвору на стелі, це можна відрегулювати завдяки гнізду на монтажній плиті.
 - Переконайтеся, що A виконується в межах 17–22 мм. Вихід за цей діапазон може призвести до пошкодження. (Fig. 3-7)

⚠ Обережно!

Використовуйте верхню частину коробки як захисну покрівлю, щоб уникнути потрапляння пилу або сміття всередину блока до установки декоративної покрівлі або під час нанесення матеріалів на стелю.

3.7. Підтвердження положення основного блока та затягування підвісних болтів (Fig. 3-8)

- За допомогою рівня на решітці переконайтеся, що нижня поверхня основного блока вирівняна відносно отвору в стелі. Обов'язково перевірте це, інакше може виникнути конденсація і капання внаслідок витоку повітря тощо.
- Переконайтеся, що основний блок розташований у горизонтальному положенні, за допомогою рівня або вінілової трубки, наповненої водою.
- Після перевірки положення основного блока щільно затягніть гайки підвісних болтів для закріплення основного блока.
- Монтажний шаблон (верх упаковки) можна використовувати як захисний аркуш, щоб уникнути потрапляння пилу в основний блок, поки не прикріплені решітки, або під час нанесення матеріалів стелі після встановлення блока.

* Додаткові відомості про монтаж див. в інструкціях монтажного шаблону. (верх упаковки)

4. Установлення труб холодоагенту

4.1. Запобіжні заходи

Для пристроїв, у яких використовується холодоагент R32/R410A:

- Використовуйте алкибензолу оливу (невелику кількість) як холоди́льну оливу для вальцьованих частин.
- Використовуйте мідний фосфор C1220 для мідних і литих мідних безшовних труб для з'єднання труб холодоагенту. Використовуйте труби холодоагенту товщиною, що зазначена в таблиці нижче. Переконайтеся, що внутрішні поверхні труб чисті та не містять жодних шкідливих забруднювачів, як-от сірчані сполуки, окисники, сміття або пил.

⚠ Увага!

Під час встановлення, переміщення або обслуговування кондиціонера використовуйте лише холодоагент, вказаний на зовнішньому блоці, для наповнення трубопроводів холодоагенту. Не змішуйте його з іншими холодоагентами та не допускайте залишків повітря в трубопроводах.

У разі змішування холодоагенту з повітрям у трубопроводі холодоагенту може виникнути аномально високий тиск, що може призвести до вибуху й інших небезпечних ситуацій.

Використання будь-якого іншого холодоагенту, крім призначеного для системи, призведе до механічної відмови, несправності системи або поломки блока. У найгіршому випадку це може створити серйозну загрозу безпеки, пов'язану з виробом.

ø 6,35, товщина 0,8 мм	ø 9,52, товщина 0,8 мм
ø 12,7, товщина 0,8 мм	ø 15,88, товщина 1,0 мм

- Не використовуйте труби з меншою товщиною, ніж та, що вказана вище.

4.2. З'єднання труб (Fig. 4-1)

- У випадку використання мідних труб, що є в продажу, замотайте труби для рідин і газів ізоляційними матеріалами, що є в продажу (жаростійкими до 100 °C і більше, товщиною 12 мм або більше).
- Нанесіть тонкий шар холоди́льної оливи на поверхню труби й ущільнення швів перед тим, як затягнути конусну гайку.
- Для затягування трубних з'єднань використовуйте 2 ключі.
- Для ізоляції з'єднань внутрішнього блока використовуйте надану ізоляцію трубопроводу холодоагенту. Проводьте ізоляцію обережно.
- Після під'єднання трубопроводу холодоагенту до внутрішнього блока необхідно переконаватися, що немає витoku газу з трубних з'єднань, за допомогою газоподібного азоту. (Переконайтеся у відсутності витoku холодоагенту з трубопроводу, що веде до внутрішнього блока.)
- Використовуйте конічну гайку, встановлену на цей внутрішній блок.
- У випадку повторного під'єднання труб холодоагенту після від'єднання конічна частина труби має бути сформована заново.

ⓐ Обертальний момент конічної гайки

Зовнішній діаметр мідної труби (мм)	Зовнішній діаметр конічної гайки (мм)	Крутний момент затягування (Н·м)
ø 6,35	17	14–18
ø 6,35	22	34–42
ø 9,52	22	34–42
ø 12,7	26	49–61
ø 15,88	29	68–82

- ⓐ Нанесіть машинну холоди́льну оливу на всю поверхню посадки конуса.
- ⓓ Використовуйте конічні гайки розміру, що підходить під розмір труби зовнішнього блока.

Доступний розмір труби

	M35, 50	M60	M71-140
Рідинна сторона	ø6,35 O	ø6,35	—
Газова сторона	ø12,7 O	ø15,88 O	ø15,88 O

O: заводське приєднання конічної гайки до теплообмінника.

⚠ Увага!

- **Остерігайтеся вилтання конічної гайки (під тиском)!** Відкручуйте гайку зазначеним нижче чином.
 1. Відкручуйте гайку, доки не почуєте шипіння.
 2. Припиніть відкручувати до повного випуску газу (до зупинки шипіння).
 3. Переконайтеся в повному випуску газу, а потім відкрутіть гайку.
- У разі монтажу приладу потрібно надійно під'єднати труби холодоагенту, перш ніж увімкнути компресор.

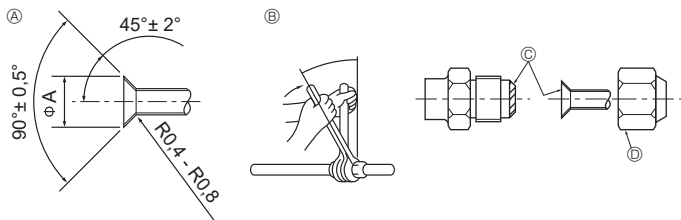

Fig. 4-1

ⓐ Розміри вальцювання

Зовнішній діаметр мідної труби (мм)	Розміри конуса Розміри ø A (мм)
ø 6,35	8,7–9,1
ø 9,52	12,8–13,2
ø 12,7	16,2–16,6
ø 15,88	19,3–19,7

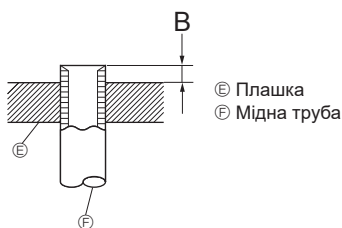

Fig. 4-2

Зовнішній діаметр мідної труби (мм)	B (мм)	
	Вальцювальний інструмент для R32/R410A	Інструмент для вальцювання із захватом
ø 6,35 (1/4")	0–0,5	0–0,5
ø 9,52 (3/8")	0–0,5	0–0,5
ø 12,7 (1/2")	0–0,5	0–0,5
ø 15,88 (5/8")	0–0,5	0–0,5

4. Установлення труб холодоагенту

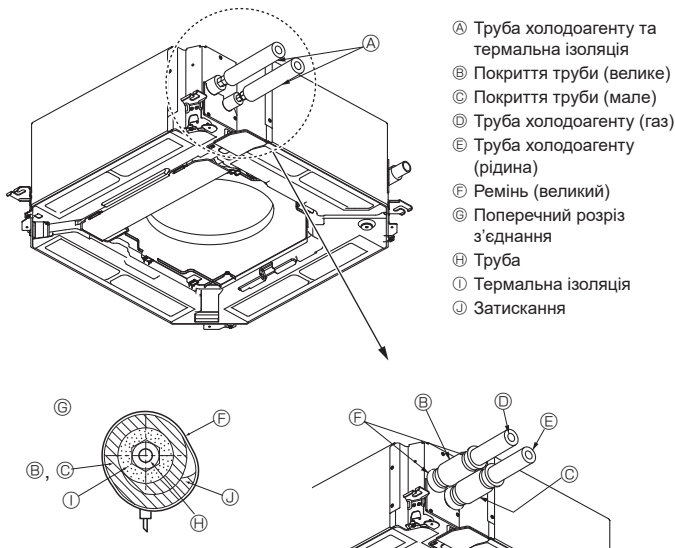

Fig. 4-3

Термоізоляція для труб холодоагенту (Fig. 4-3)

1. Обмотайте покриття труб великого розміру навколо газової труби таким чином, щоб кінець покриття труби торкався боку блока.
2. Обмотайте покриття труб малого розміру навколо рідинної труби таким чином, щоб кінець покриття труби торкався боку блока.
3. Закріпіть обидва кінці кожної з труб вкладеними ремнями. (Прикріпіть реміні на 20 мм від кінців покриття труб.)

4.3. Для подвійної/потрійної/четвертної комбінації

Див. посібник з установлення зовнішнього блока.

Деякі зовнішні блоки не можна використовувати в подвійній/потрійній/четвертній системі.

5. Установлення дренажних труб

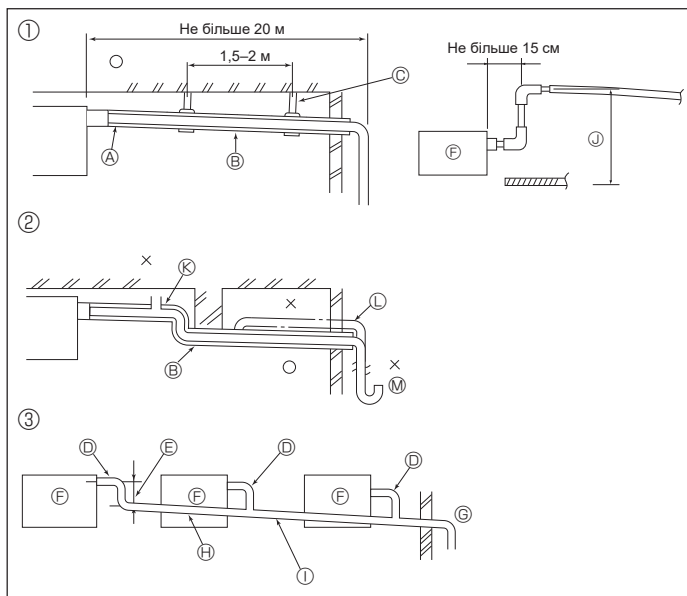

Fig. 5-1

5.1. Установлення дренажних труб (Fig. 5-1)

- Внутрішні частини дренажної труби мають бути обмотані ізоляційними матеріалами з поліетиленової піни (питома гравітація 0,03, товщина 9 мм і більше).
- Використовуйте VP25 (полівінілхлоридну трубу зовнішнім діаметром \varnothing 32) для дренажного трубопроводу та забезпечте нахил 1/100 або більше.
- Обов'язково з'єднуйте трубні стики за допомогою зв'язки типу ПВХ.
- Встановлення труб проводиться згідно з рисунком.
- Використовуйте наданий дренажний шланг для зміни напрямку відводу.
- Під час встановлення дренажних труб обов'язково використовуйте металічні люнети.

Якщо на дренажне гніздо діє навантаження, яке пошкоджує шланг або від'єднує його, може відбутися витік води.

- | | |
|--|--|
| ① Правильне встановлення труб | Ⓜ Розмір труб для групового трубопроводу має бути великим. |
| ② Неправильне встановлення труб | Ⓝ Нахил донизу (1/100 або більше) |
| ③ Група труб | Ⓛ Труба ПВХ зовнішнім діаметром \varnothing 38 для групи труб (ізоляція 9 мм або більше) |
| Ⓐ Ізоляція (9 мм або більше) | Ⓜ До 85 см |
| Ⓑ Нахил донизу (1/100 або більше) | Ⓝ Зробіть якомога більшим (близько 10 см) |
| Ⓒ Металева опора | Ⓛ Піднято |
| Ⓓ Труба ПВХ зовнішнім діаметром \varnothing 32 | Ⓜ Уловлювач запаху |
| Ⓔ Зробіть якомога більшим (близько 10 см) | |
| Ⓕ Основний блок | |

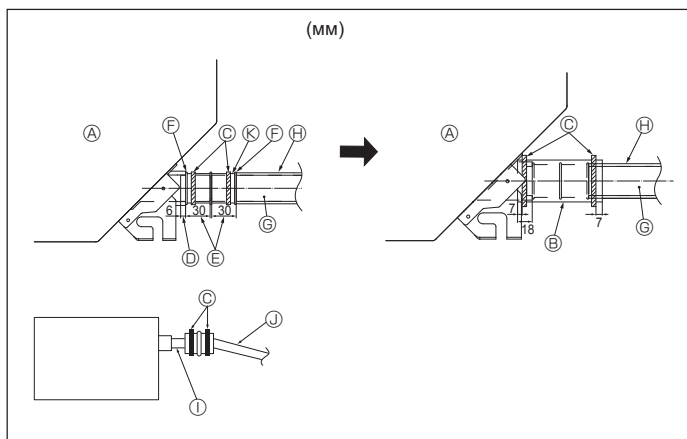

Fig. 5-2

1. Під'єднайте дренажне гніздо (поставляється в комплекті з блоком) до дренажного отвору. (Fig. 5-2)
(Прикріпіть трубу за допомогою ПВХ-зв'язки, а потім зафіксуйте її за допомогою ремня.)
2. Установіть куплену дренажну трубу (ПВХ-труба, зовнішній діаметр \varnothing 32).
(Прикріпіть трубу за допомогою ПВХ-зв'язки, а потім зафіксуйте її за допомогою ремня.)
3. Переконайтеся в плавному потоці в трубі.
4. Ізолюйте дренажний отвір і гніздо за допомогою ізолюючого матеріалу, а потім закріпіть цей матеріал ремнем. (Ізолюючий матеріал і ремінь поставляються в комплекті з блоком.)
5. Ізолюйте труби. (ПВХ-труба, зовнішній діаметр \varnothing 32)

- | | |
|------------------------------|--|
| Ⓐ Основний блок | Ⓝ Дренажна труба (ПВХ-ТРУБА, зовн. діаметр \varnothing 32) |
| Ⓑ Ізоляційний матеріал | Ⓛ Ізоляційний матеріал (придбаний самостійно) |
| Ⓒ Ремінь (великий) | Ⓜ Прозора ПВХ-труба |
| Ⓓ Дренажний отвір (прозорий) | Ⓝ ПВХ-ТРУБА, зовнішній діаметр \varnothing 32 (нахил 1/100 або більше) |
| Ⓔ Припуск на вставлення | Ⓛ Дренажне гніздо |
| Ⓕ Кореляція | |

6. Електромонтажні роботи

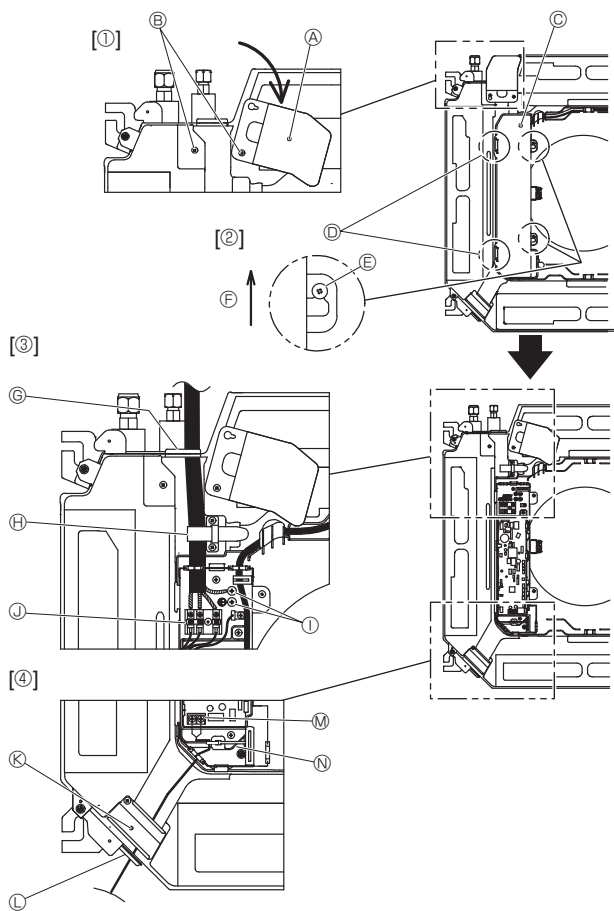

Fig. 6-1

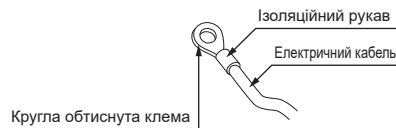

Fig. 6-2

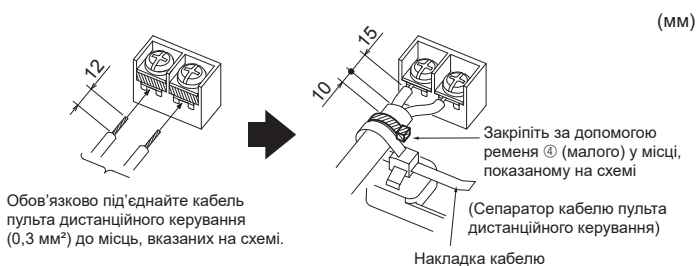

Fig. 6-3

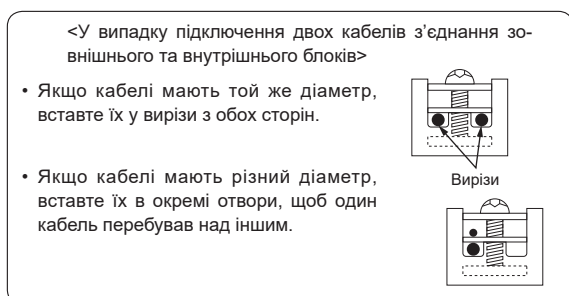

Fig. 6-5

6.1. Внутрішній блок (Fig. 6-1)

1. Відкрутіть два гвинти, що фіксують сервісну панель кабельного з'єднання, а потім поверніть сервісну панель кабельного з'єднання. [Fig. 6-1 ①]
 2. Відкрутіть два гвинти, що фіксують кришку розподільного ящика. [Fig. 6-1 ②]
 3. Прокладіть кабель живлення, кабель з'єднання внутрішнього та зовнішнього блоків і провід заземлення через кабельні входи, позначені на схемі. [Fig. 6-1 ③] Помістіть крайню частину кабелю живлення та кабелю з'єднання внутрішнього та зовнішнього блоків у розподільний ящик. У ролі клем з'єднання внутрішнього та зовнішнього блоків використовуйте круглі обтиснуті клемми та додатковий набір клем і наконечників живлення. [Fig. 6-2] Якщо ви не можете використати круглі обтиснуті клемми, див. Fig. 6-3–6-6. Для з'єднання див. 6.1.1. і 6.1.2.
 4. Прокладіть і під'єднайте кабель пульта дистанційного керування через кабельні входи, вказані на схемі. [Fig. 6-1 ④, Fig. 6-3] Для з'єднання див. 6.1.1. і 6.1.2.
- Не допускайте ослаблення клемних гвинтів.

Момент затягування гвинта

	Момент затягування (Н·м)
Клемна колодка пульта дистанційного керування	1,2 ± 0,1
Клемна колодка з'єднання внутрішнього та зовнішнього блоків	1,6 ± 0,1
Провід заземлення	1,6 ± 0,1

- Залиште надлишок кабелю таким чином, щоб розподільний ящик можна було підвісити під блоком під час обслуговування (прибл. 50–100 мм).
- ① Сервісна панель кабельного з'єднання
- ② Гвинт
- ③ Кришка розподільного ящика
- ④ Тимчасовий гак для кришки розподільного ящика
- ⑤ Гвинт
- ⑥ Напрямок затвору кришки розподільного ящика
- ⑦ Вхід для кабелю живлення та кабелю з'єднання внутрішнього та зовнішнього блоків
- ⑧ Закріпіть за допомогою кабельного хомутика.
- ⑨ Місце під'єднання проводу заземлення
- ⑩ Клема з'єднання внутрішнього та зовнішнього блоків
- ⑪ Сервісна панель кабельного з'єднання (пульт дистанційного керування)
- ⑫ Вхід для кабелю пульта дистанційного керування
- ⑬ Клема проводу пульта дистанційного керування
- ⑭ Закріпіть за допомогою кабельного хомутика.

⚠ Обережно!

- Кабельне з'єднання для пульта дистанційного керування проводиться окремо (50 мм або більше) від кабельного з'єднання джерела живлення, щоб уникнути електричного шуму від кабельного з'єднання джерела струму.

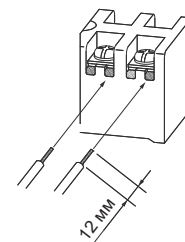

Fig. 6-4

- U-подібний жолоб відкриється після натискання на головку гвинта та його ослаблення.

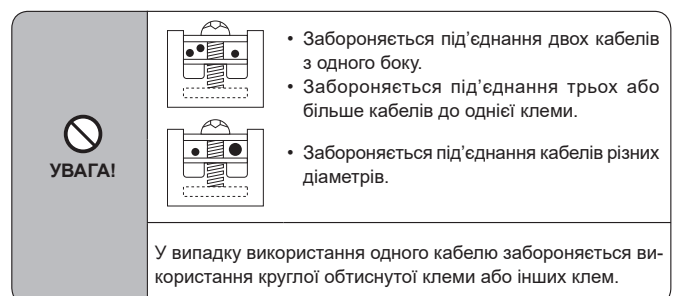

Fig. 6-6

6. Електромонтажні роботи

6.1.1. Живлення внутрішнього блока від зовнішнього

Доступні наведені нижче способи з'єднання.

Способи живлення зовнішнього блока залежать від моделі.

Система 1 : 1

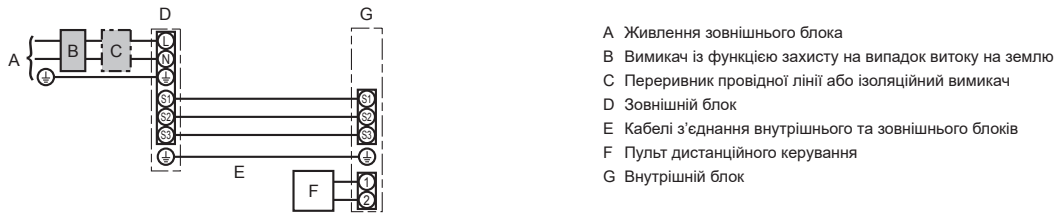

* Прикріпіть етикетку А, що поставляється з посібниками, біля кожної схеми кабельних з'єднань для внутрішнього та зовнішнього блоків.

Подвійна/потрійна/четвертна система

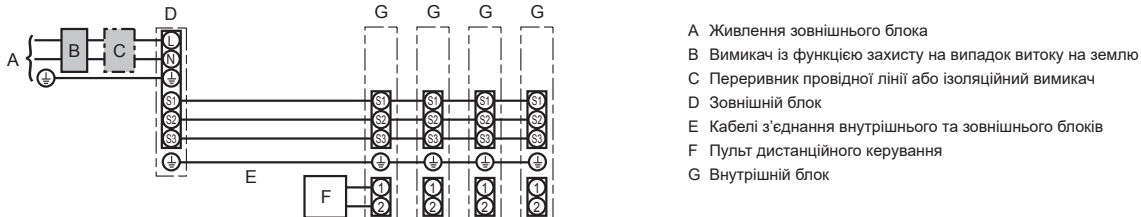

* Прикріпіть етикетку А, що поставляється з посібниками, біля кожної схеми кабельних з'єднань для внутрішнього та зовнішнього блоків.

Примітка.

Деякі блоки не можна використовувати в подвійній/потрійній/четвертній системі. Додаткові відомості див. в посібнику з установа зовнішнього блока.

Модель внутрішнього блока		PLA
Кабель з'єднання № x розмір (мм²)	Внутрішній блок — зовнішній блок *1	3 × 1,5 (полярне)
	Внутрішній блок — заземлення зовнішнього блока *1	1 × мін. 1,5
	Заземлення внутрішнього блока	1 × мін. 1,5
	Пульт дистанційного керування — внутрішній блок *2	2 × 0,3 (неполярне)
Номінальні значення параметрів кола	Внутрішній блок (нагрівач) L-N *3	—
	Внутрішній блок — зовнішній блок S1–S2 *3	230 В зм. струму
	Внутрішній блок — зовнішній блок S2–S3 *3 *4	24 В постійного струму / 28 В постійного струму
	Пульт дистанційного керування — внутрішній блок *3	12 В пост. струму

*1. <Для зовнішнього блока 35–140>

Не більше 45 м

У випадку використання 2,5 мм² не більше 50 м

У випадку використання 2,5 мм² та відділення S3 не більше 80 м

<Для зовнішнього блока 200/250>

Не більше 18 м

У випадку використання 2,5 мм² не більше 30 м

У випадку використання 4 мм² та відділення S3 не більше 50 м

У випадку використання 6 мм² та відділення S3 не більше 80 м

*2. Не більше 500 м

(У випадку використання 2 пультів дистанційного керування довжина кабельного з'єднання для кабелів дистанційного керування становить 200 м.)

*3. Значення НЕ завжди вказано з врахуванням заземлення.

Різниця потенціалів виводів S3 та S2 становить 24 В/28 В пост. струму. Проте між S3 й S1 ці клеми не є електрично ізольовані трансформатором або іншим пристроєм.

*4. Залежить від зовнішнього блока.

Примітки. 1. Розмір кабелів має відповідати застосовним місцевим і державним законам.

2. Кабелі живлення та кабелі з'єднання внутрішнього та зовнішнього блоків мають бути не легшими за поліхлоропреновий броньований гнучкий кабель. (конструкція 60245 IEC 57)

3. Дріт заземлення має бути довшим за інші кабелі.

4. Кабелі з'єднання внутрішнього та зовнішнього блоків мають полярності. Обов'язково під'єднуйте відповідні кабелі до клем різних номерів (S1, S2, S3).

5. Кабельне з'єднання для пульта дистанційного керування проводиться окремо (50 мм або більше) від кабельного з'єднання джерела живлення, щоб уникнути електричного шуму від кабельного з'єднання джерела струму.

⚠ Увага!

У жодному разі не під'єднуйте навперехрест кабель живлення або кабель з'єднання внутрішнього та зовнішнього блоків, оскільки це може викликати утворення диму, пожежу або збій зв'язку.

6. Електромонтажні роботи

6.1.2. Відділення живлення внутрішнього та зовнішнього блоків (лише для PUNZ/PUZ)

Доступні наведені нижче способи з'єднання.

Способи живлення зовнішнього блока залежать від моделі.

Система 1 : 1

* Необхідний набір клем і наконечників живлення внутрішнього блока.

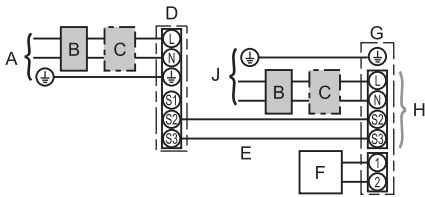

- A Живлення зовнішнього блока
- B Вимикач із функцією захисту на випадок витoku на землю
- C Переривник провідної лінії або ізоляційний вимикач
- D Зовнішній блок
- E Кабелі з'єднання внутрішнього та зовнішнього блоків
- F Пульст дистанційного керування
- G Внутрішній блок
- H Опція
- J Джерело живлення внутрішнього блока

* Прикріпіть етикетку B, що поставляється з посібниками, біля кожної схеми кабельних з'єднань для внутрішнього та зовнішнього блоків.

Подвійна/потрійна/четвертна система

* Необхідні набори клем і наконечників живлення внутрішнього блока.

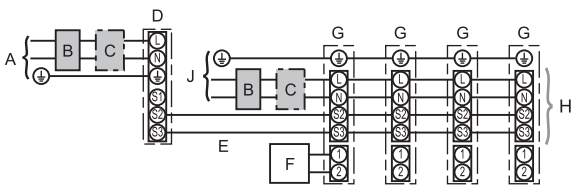

- A Живлення зовнішнього блока
- B Вимикач із функцією захисту на випадок витoku на землю
- C Переривник провідної лінії або ізоляційний вимикач
- D Зовнішній блок
- E Кабелі з'єднання внутрішнього та зовнішнього блоків
- F Пульст дистанційного керування
- G Внутрішній блок
- H Опція
- J Джерело живлення внутрішнього блока

* Прикріпіть етикетку B, що поставляється з посібниками, біля кожної схеми кабельних з'єднань для внутрішнього та зовнішнього блоків.

Примітка.

Деякі блоки не можна використовувати в подвійній/потрійній/четвертній системі. Додаткові відомості див. в посібнику з установлення зовнішнього блока.

Якщо внутрішній і зовнішній блоки мають окремі джерела живлення, див. таблицю нижче. Якщо використовується набір клем і наконечників живлення, змініть кабельне з'єднання розподільного ящика відповідно до рисунку справа та налаштування перемикача DIP на панелі керування зовнішнього блока.

Набір клем і наконечників живлення зовнішнього блока (необов'язково)	Необхідно								
Зміна підключення конектора розподільного ящика внутрішнього блока	Необхідно								
Наклеювання етикетки біля кожної схеми кабельних з'єднань для внутрішніх і зовнішніх блоків	Необхідно								
Налаштування перемикача DIP зовнішнього блока (лише в разі використання окремих джерел живлення для внутрішнього і зовнішнього блоків)	<table border="1"> <tr> <td>ON</td> <td></td> <td></td> <td>3</td> </tr> <tr> <td>OFF</td> <td>1</td> <td>2</td> <td></td> </tr> </table> <p>(SW8) Установіть SW8-3 на УВІМК.</p>	ON			3	OFF	1	2	
ON			3						
OFF	1	2							

* Є 3 типи етикеток (етикетки A, B і C). Прикріпіть відповідні етикетки на блоки відповідно до методу кабельного з'єднання.

<Заміна клемної колодки внутрішнього блока>

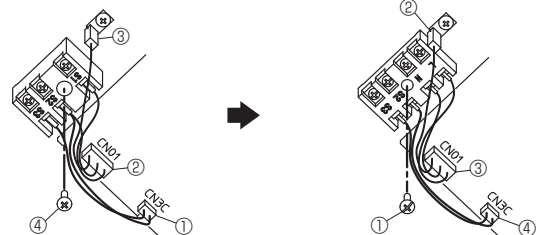

- ① Від'єднайте конектор CN3C (синій) від панелі керування внутрішнього блока.
- ② Від'єднайте конектор CN01 (чорний) від панелі керування внутрішнього блока.
- ③ Від'єднайте стовпцевий вивід.
- ④ Відкрутіть гвинт від клемної колодки.

Встановіть додатковий набір клем і наконечників живлення. Додаткові відомості див. в посібнику з установлення, що йде в комплекті з набором.

- ① Закріпіть клемну колодку гвинтом.
- ② Вставте стовпцевий вивід.
- ③ Під'єднайте конектор CN01 (чорний) до панелі керування внутрішнього блока.
- ④ Під'єднайте конектор CN3C (синій) до панелі керування внутрішнього блока.

6. Електромонтажні роботи

Модель внутрішнього блока		PLA	
Джерело живлення внутрішнього блока		~/N (одинарна), 50 Гц, 230 В	
Вхідний номінал внутрішнього блока		16 А	
Основний переривач (переривник)		*1	
Кабель з'єднання № x розмір (мм ²)	Джерело живлення і заземлення внутрішнього блока	3 × мін. 1,5	
	Внутрішній блок — зовнішній блок	*2 2 × мін. 0,3	
	Внутрішній блок — заземлення зовнішнього блока	—	
	Пульт дистанційного керування — внутрішній блок	*3 2 × 0,3 (неполярне)	
Номінальні значення параметрів мережі	Внутрішній блок L-N	*4 230 В зм. струму	
	Внутрішній блок — зовнішній блок S1-S2	*4 —	
	Внутрішній блок — зовнішній блок S2-S3	*4 *5 24 В постійного струму / 28 В постійного струму	
	Пульт дистанційного керування — внутрішній блок	*4 12 В пост. струму	

*1. Необхідний переривник із проміжком між контактами принаймні 3,0 мм на кожному полюсі. Використовуйте вимикач із функцією захисту на випадок витoku на землю (NV). Вимикач забезпечується для від'єднання всіх активних фазових провідників живлення.

*2. Не більше 120 м

*3. Не більше 500 м

(У випадку використання 2 пультів дистанційного керування довжина кабельного з'єднання для кабелів дистанційного керування становить 200 м.)

*4. Значення НЕ завжди вказано з врахуванням заземлення.

*5. Залежить від зовнішнього блока.

Примітки. 1. Розмір кабелів має відповідати застосовним місцевим і державним законам.

2. Кабелі живлення та кабелі з'єднання внутрішнього та зовнішнього блоків мають бути не легшими за поліхлоропреновий броньований гнучкий кабель. (конструкція 60245 IEC 57)

3. Дріт заземлення має бути довшим за інші кабелі.

4. Кабельне з'єднання для пульта дистанційного керування проводиться окремо (50 мм або більше) від кабельного з'єднання джерела живлення, щоб уникнути електричного шуму від кабельного з'єднання джерела струму.

⚠ Увага!

У жодному разі не під'єднуйте навперехрест кабель живлення або кабель з'єднання внутрішнього та зовнішнього блоків, оскільки це може викликати утворення диму, пожежу або збій зв'язку.

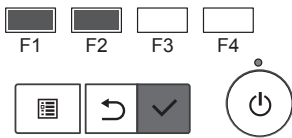
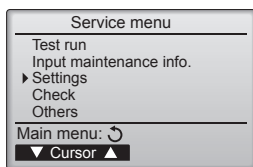

Fig. 6-7

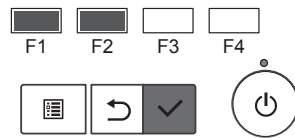
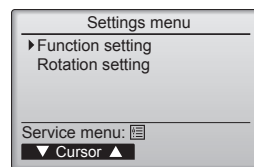

Fig. 6-8

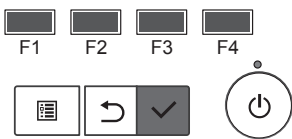
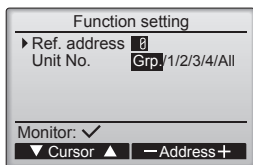

Fig. 6-9

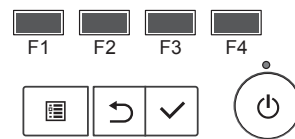
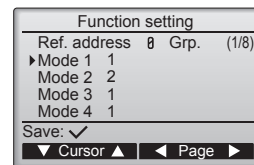

Fig. 6-10

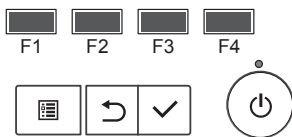
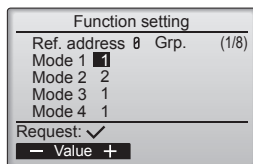

Fig. 6-11

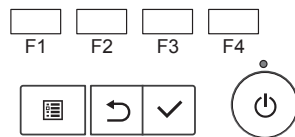
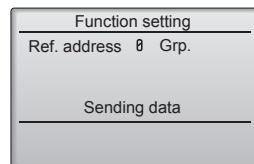

Fig. 6-12

6.2. Налаштування функцій

6.2.1. За допомогою провідного пульта дистанційного керування

① (Fig. 6-7)

- Послідовно виберіть «Main menu» (Головне меню) і «Service» (Сервіс), а потім натисніть кнопку [ВИБРАТИ].
- У меню «Service» (Сервіс) виберіть «Settings» (Налаштування), а потім натисніть кнопку [ВИБРАТИ].

② (Fig. 6-8)

- Виберіть «Function settings» (Налаштування функцій) за допомогою кнопки [ВИБРАТИ].

③ (Fig. 6-9)

- Установіть адреси холодоагентів внутрішнього блока і номери блоків за допомогою кнопок від [F1] до [F4], а потім натисніть кнопку [ВИБРАТИ] для підтвердження поточного налаштування.

<Перевірка номера внутрішнього блока>

Після натискання кнопки [ВИБРАТИ] вибраний внутрішній блок запустить вентилятор. Якщо блок належить до групи спільного налаштування (або запущено всі блоки), усі внутрішні блоки для вибраної адреси холодоагенту запустять вентилятор.

④ (Fig. 6-10)

- Перегорайте сторінки за допомогою кнопки [F3] або [F4].
- Виберіть номер режиму за допомогою кнопки [F1] або [F2], а потім натисніть кнопку [ВИБРАТИ].

⑤ (Fig. 6-11)

- Виберіть номер налаштування за допомогою кнопки [F1] або [F2].
- Діапазон налаштувань для режимів від 1 до 28: від 1 до 3
- Діапазон налаштувань для режимів від 31 до 66: від 1 до 15

⑥ (Fig. 6-12)

- Після завершення налаштування натисніть кнопку [ВИБРАТИ] для надсилання даних налаштування з дистанційного контролера на внутрішні блоки.
- Після успішного завершення передачі повернеться екран «Function setting» (Налаштування функцій).

6. Електромонтажні роботи

Таблиця функцій (таблиця 1)

Виберіть номер блока 00.

Режим	Налаштування	№ режиму	№ налаштування	Початкове налаштування	Налаштування
Автоматичне відновлення після збою живлення	Н/д	01	1		
	Доступно *1		2	О *2	
Визначення температури повітря у приміщенні	Середня робота внутрішнього блока	02	1	О	
	Встановлюється дистанційним контролером внутрішнього блока		2		
	Внутрішній датчик дистанційного контролера		3		
Зв'язок LOSSNAY	Не підтримується	03	1	О	
	Підтримується (внутрішній блок не оснащено впуском повітря ззовні)		2		
	Підтримується (внутрішній блок оснащено впуском повітря ззовні)		3		
Напруга живлення	240 В	04	1		
	220 В, 230 В		2	О	
Автоматичний режим роботи	Одна задана точка (доступне налаштування охолодження (14 °C)) *4 *5	06	1		
	Дві задані точки (недоступне налаштування охолодження (14 °C)) *4 *5		2	О	
Інтелектуальне розмороження *4	Доступно	20	1	О	
	Н/д		2		

Виберіть блоки від 01 до 03 або всі блоки (AL [проводовий пульт дистанційного керування]/07 [безпроводний пульт дистанційного керування])

Режим	Налаштування	№ режиму	№ налаштування	Початкове налаштування	Налаштування
Знак фільтра	100 год	07	1		
	2500 год		2	О	
	Немає індикатора знака фільтра		3		
Швидкість вентилятора	Тиха (низька стеля)	08	1		
	Стандартна		2	О	
	Висока стеля		3		
К-сть виходів повітря	4 напрямки	09	1	О	
	3 напрямки		2		
	2 напрямки		3		
Встановлені опції (фільтр високої ефективності)	Не підтримується	10	1	О	
	Підтримується		2		
Налаштування заслінок (вверх/вниз)	Вниз (налаштування кута заслінок ③)	11	1		
	По центру (налаштування кута заслінок ①)		2		
	Без протягу (налаштування кута заслінок ②)		3	О	
Розміщення датчика 3D i-see	Положення ①	12 *3	1		
	Положення ②		2		
	Положення ③ (за замовчуванням)		3	О	
Налаштування висоти стелі для датчика 3D i-see (під час встановлення панелі датчика 3D i-see)	Низька стеля (висота стелі: менше 2,7 м)	26	1		
	Стандартна (висота стелі: 2,7–3,5 м)		2	О	
	Висока стеля (висота стелі: 3,5–4,5 м)		3		
Швидкість вентилятора в режимі термостата OFF (ВИМКНУТО)	Налаштування швидкості вентилятора	27	1		
	Стоп		2		
	Наднизька		3	О	

*1 Кондиціонер запуститься через 3 хвилини після відновлення живлення.

*2 Початкове налаштування відновлення після збою живлення залежить від підключення зовнішнього блока.

*3 Змініть цей режим після зміни положення датчика 3D i-see. Див. стор. 19.

*4 Доступно, якщо внутрішній блок підключено до будь-якого зовнішнього блока.

*5 Потрібен додатковий ізоляційний комплект.

6. Електромонтажні роботи

6.2.2. Налаштування чергування

Налаштувати ці функції ви можете за допомогою дротового пульта дистанційного керування (монітор обслуговування).

- 1 У головному меню виберіть пункт «Service» (сервіс), а потім натисніть кнопку [ВИБРАТИ].
- 2 Виберіть пункт «Settings» (налаштування) за допомогою кнопки [F1] або [F2], а потім натисніть кнопку [ВИБРАТИ].
- 3 Натисніть «Rotation setting» (налаштування чергування) за допомогою кнопки [F1] або [F2], а потім натисніть кнопку [ВИБРАТИ].

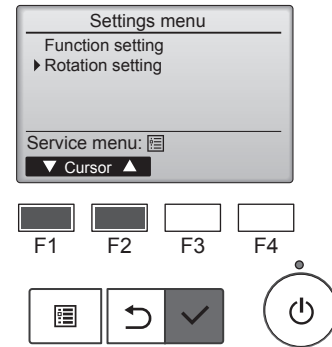

- 4 Установіть параметри чергування.
 - Виберіть пункт «Rotation» (чергування) за допомогою кнопки [F1].
 - За допомогою кнопки [F2] або [F3] установіть цикл чергування або виберіть режим «Backup only» (тільки резервування).
- «Rotation» (чергування). Значення параметрів
None (немає), 1 day (1 день), 3 days (3 дні), 5 days (5 днів), 7 days (7 днів), 14 days (14 днів), 28 days (28 днів), Backup only (тільки резервування)

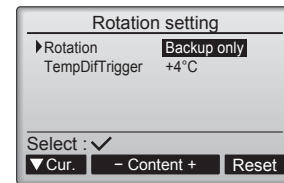

Примітки.

- Якщо вибрано значення від 1 до 28 днів, функцію резервування буде також активовано.
- Якщо вибрано режим «Backup only» (тільки резервування), функцію чергування буде вимкнено. Система з адресою контура охолоджувача 00 або 01 (система 00 / система 01) використовуватиметься як основна, а система 02 виконуватиме функції резервної та знаходитиметься в режимі очікування.

- 5 Налаштуйте функцію підтримки.
 - Виберіть пункт «TempDifTrigger» (запуск різних температур) за допомогою кнопки [F1].
 - За допомогою кнопки [F2] або [F3] установіть різницю між температурою всмоктування й установленою температурою.
- «TempDifTrigger» (запуск різних температур). Значення параметрів
None (немає), +4°C, +6°C, +8°C

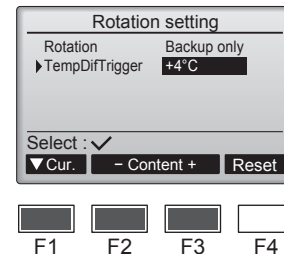

Примітки.

- Функція підтримки доступна лише в режимі COOL (охолодження). (Функція недоступна в режимі HEAT (нагрівання), DRY (сушіння) та AUTO (автоматичному).)
- Функцію підтримки активовано, якщо для параметра «Rotation» (чергування) вибрано будь-яке значення, окрім «None» (немає).

- 6 Натисніть кнопку [ВИБРАТИ], щоб зберегти налаштування.

Скидання налаштувань

- Натисніть кнопку [F4] на етапі 4 або 5, щоб скинути налаштування чергування та часу роботи. Після скидання налаштувань роботу буде розпочато для системи з адресою контура охолоджувача 00 або 01

Примітка. Якщо система с адресою контура охолоджувача 02 переходить у режим резервування, система 00 або 01 буде повторно увімкнена.

7. Тестовий прогін

7.1. Перед тестовим прогоном

- ▶ Після завершення встановлення, під'єднання проводів і трубопроводів зовнішнього та внутрішнього блоків виконайте перевірку для виявлення можливого витoku холодоагенту, ослаблення проводів живлення або керування, неправильної полярності та роз'єднання однієї з фаз живлення.
- ▶ За допомогою 500-вольтного мегомметра переконайтеся, що опір клем живлення і заземлення становить щонайменше 1,0 МОм.

- ▶ Не проводьте це випробування на клемах кабелів керування (коло з низькою напругою).

⚠ Увага!

Не використовуйте кондиціонер, якщо опір ізоляції становить менше 1,0 МОм.

7.2. Тестовий прогін

7.2.1. За допомогою провідного пульта дистанційного керування.

- Обов'язково прочитайте посібник з експлуатації перед проведенням цього випробування (особливо пункти про безпеку).

Крок 1 Увімкніть живлення.

- Пульт дистанційного керування: система перейде в режим запуску, а лампа живлення на безпроводному пульті дистанційного керування (зелена) та напис «Please Wait» (Зачекайте) почнуть блимати. Поки лампа і напис блимають, пульт використовувати не можна. Щоб продовжити використання пульта, зачекайте, доки не погасне напис «Please Wait» (Зачекайте). Після ввімкнення живлення напис «Please Wait» (Зачекайте) демонструватиметься приблизно протягом 3 хвилин.
- Плата контролера внутрішнього блока: індикатор LED 1 загориться, індикатор LED 2 загориться (якщо адреса рівна 0) або буде вимкнений (якщо адреса не рівна 0), а індикатор LED 3 блиматиме.
- Плата контролера зовнішнього блока: індикатор LED 1 (зелений) та індикатор LED 2 (червоний) загоряться. (Після завершення режиму запуску системи індикатор LED 2 буде вимкнено.) Якщо на платі контролера зовнішнього блока є цифровий дисплей, кожну секунду будуть по черзі демонструватися символи [-] і [-]. Якщо функції не працюють правильно після процедур кроку 2 і виконуються після цього, потрібно знайти й усунути причини, серед яких можуть бути наведені нижче.
(Описані нижче симптоми виникають у режимі тестового прогону. «Startup» (Запуск) у таблиці означає вказаний вище індикатор.)

Симптоми в режимі тестового прогону		Причина
Дисплей пульта дистанційного керування	Дисплей ІНДИКАТОРА ПЛАТИ ЗОВНІШНЬОГО БЛОКА < > показує цифровий дисплей	
На пульті дистанційного керування демонструється «Please Wait» (Зачекайте), під час чого його не можна використовувати.	Після демонстрації «startup» (запуск) загоряється тільки зелений. <00>	• Після ввімкнення живлення напис «Please Wait» (Зачекайте) демонструється протягом 3 хвилин, поки запускається система. (нормальний режим)
Після ввімкнення живлення напис «Please Wait» (Зачекайте) демонструється протягом 3 хвилин, а потім з'являється повідомлення про помилку.	Після демонстрації «startup» (запуск) по черзі блимають зелений (один раз) та червоний (один раз). <F1>	• Неправильне підключення клемної колодки зовнішнього блока (~/N: L, N і S1, S2, S3) (3N~: L1, L2, L3, N і S1, S2, S3)
	Після демонстрації «startup» (запуск) по черзі блимають зелений (один раз) та червоний (двічі). <F3, F5, F9>	• Відкрито конектор захисного пристрою зовнішнього блока.
Після ввімкнення пульта дистанційного керування на дисплеї нічого не демонструється. (не загоряється робоча лампа.)	Після демонстрації «startup» (запуск) по черзі блимають зелений (двічі) та червоний (один раз). <EA, Eb>	• Неправильне кабельне з'єднання внутрішнього та зовнішнього блоків (неправильна полярність для S1, S2, S3) • Коротке замикання проводу передачі пульта дистанційного керування.
	Після демонстрації «startup» (запуск) загоряється тільки зелений. <00>	• Відсутній зовнішній блок з адресою 0. (адреса не становить 0.) • Відкритий провід передачі пульта дистанційного керування.
Дисплей з'являється, але швидко згасає навіть під час роботи пульта дистанційного керування.	Після демонстрації «startup» (запуск) загоряється тільки зелений. <00>	• Після відміни вибору функції робота недоступна приблизно на 30 секунд. (нормальний режим)

Крок 2 Виберіть на пульті дистанційного керування пункт «Test run» (Тестовий прогін).

- ① У меню «Service menu» (Сервіс) виберіть пункт «Test run» (Тестовий прогін), а потім натисніть кнопку [ВИБРАТИ]. (Fig. 7-1)
- ② У меню «Test run menu» (Тестовий прогін) виберіть пункт «Test run» (Тестовий прогін), а потім натисніть кнопку [ВИБРАТИ]. (Fig. 7-2)
- ③ Почнеється виконання тестового прогону, а екран «Test run» (Тестовий прогін) і надалі демонструватиметься на дисплеї.

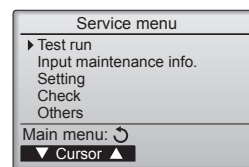

Fig. 7-1

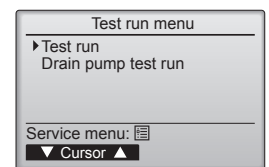

Fig. 7-2

Крок 3 Виконайте тестовий прогін і перевірте температуру потоку повітря й автоматичне обертання вентилятора.

- ① Щоб змінити режим роботи, натисніть кнопку [F1]. (Fig. 7-3)
Режим охолодження: переконайтеся, що з блока дує холодне повітря.
Режим нагрівання: переконайтеся, що з блока дує тепле повітря.
- ② Натисніть кнопку [ВИБРАТИ] для демонстрації екрану вентилятора, а потім натисніть кнопки [F1] і [F2] для перевірки автоматичного обертання вентилятора. (Fig. 7-4)
Щоб повернутися на екран «Test run» (Тестовий прогін), натисніть кнопку [НАЗАД].

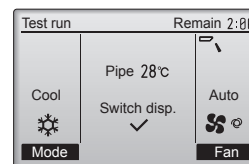

Fig. 7-3

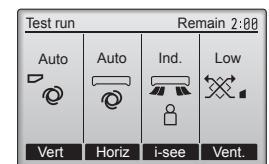

Fig. 7-4

uk

7. Тестовий прогін

Крок 4 Переконайтеся в правильній роботі вентилятора зовнішнього блока.

Швидкість вентилятора зовнішнього блока контролюється для управління продуктивністю блока. Залежно від навколишнього повітря вентилятор обертається на малій швидкості та продовжуватиме обертатися на ній, поки така продуктивність буде достатньою. Тому вітер ззовні може зупинити вентилятор або змусити його обертатися в протилежному напрямку, але це не проблема.

Крок 5 Завершіть тестовий прогін.

① Для завершення тестового прогону натисніть кнопку [УВІМК./ВИМК.]. (З'явиться меню «Test run menu» (Тестовий прогін).)
Примітка. якщо на пульті дистанційного керування з'явиться помилка, див. таблицю нижче.

Дисплей	Опис несправності	Дисплей	Опис несправності	Дисплей	Опис несправності
P1	Помилка датчика впуску	P9	Помилка датчика труби (труба з подвійною стінкою)	E0 — E5	Помилка зв'язку між пультом дистанційного керування та внутрішнім блоком
P2	Помилка датчика труби (труба для рідин)	PA	Помилка витoku (система холодоагенту)		
P4	Від'єднано конектор перемикача дренажного потоку (CN4F)	Pb	Помилка двигуна вентилятора внутрішнього блока		
P5	Процедура захисту від надмірного дренажного потоку	PL	Аномальне коло холодоагенту	E6 — EF	Помилка зв'язку між внутрішнім і зовнішнім блоками
P6	Процедура захисту від переохолодження/перенагрівання	FB	Помилка плати керування внутрішнього блока		
P8	Помилка температури труби	U*, F* (* вказує на алфавітно-цифровий показник, окрім FB.)	Несправність зовнішнього блока Див. схему кабельних з'єднань зовнішнього блока.		

Детальніше про світлодіодний дисплей (індикатори 1, 2 і 3) плати керування внутрішнього блока див. таблицю нижче.

Індикатор 1 (живлення мікрокомп'ютера)	Вказує подачу живлення керування. Цей індикатор має завжди горіти.
Індикатор 2 (живлення пульта дистанційного керування)	Вказує подачу живлення на проводний пульт дистанційного керування. Індикатор горить, лише якщо підключений блок має адресу 0.
Індикатор 3 (зв'язок між внутрішнім і зовнішнім блоками)	Вказує на зв'язок між внутрішнім і зовнішнім блоками. Цей індикатор має завжди блимати.

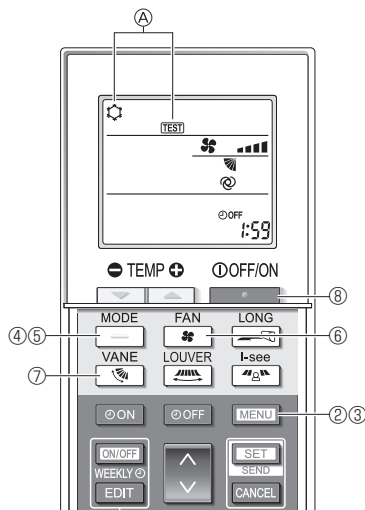

Fig. 7-5

7.2.2. Використання безпроводного пульта дистанційного керування

- ① Подайте живлення на блок принаймні за 12 годин до тестового прогону.
- ② Натисніть кнопку [MENU] та утримуйте її 5 секунд. (Fig. 7-5)
(Виконайте цю операцію, якщо пульт дистанційного керування вимкнений.)
- ③ Натисніть кнопку [MENU].
A Відображаються [TEST] (ТЕСТУВАННЯ) і поточний режим роботи. (Fig. 7-5)
- ④ Натисніть кнопку [—], щоб активувати режим охолодження, а потім перевірте, чи виходить із блока холодне повітря.
- ⑤ Натисніть кнопку [—], щоб активувати режим нагрівання, а потім перевірте, чи виходить із блока тепле повітря.
- ⑥ Натисніть кнопку [FAN] та перевірте, чи змінилася швидкість вентилятора.
- ⑦ Натисніть кнопку [I-see] та перевірте, чи належним чином працює автоматичне встановлення заслінок.
- ⑧ Щоб зупинити тестовий прогін, натисніть кнопку [•].
(Через дві години пролунає сигнал для зупинки тестового прогону.)

Примітка.

- Виконуючи кроки ③–⑧, спрямуйте пульт дистанційного керування на приймач внутрішнього блока.
- Неможливо запустити тестовий прогін у режимі «FAN» (Вентилятор), «DRY» (Сушіння) або «AUTO» (Автоматичний).

7.3. Самодіагностика

■ Детальніше див. посібник з установа, що надається з кожним пультом дистанційного керування.

• Детальніше про контрольні коди див. таблиці нижче (безпроводний пульт дистанційного керування).

[Вихідна кодова комбінація A]

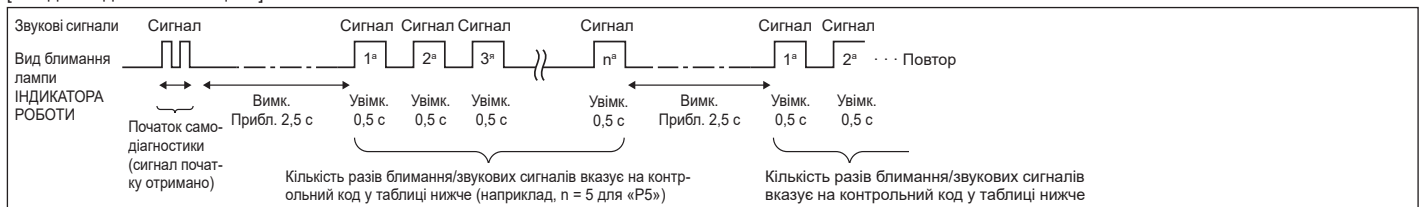

[Вихідна кодова комбінація B]

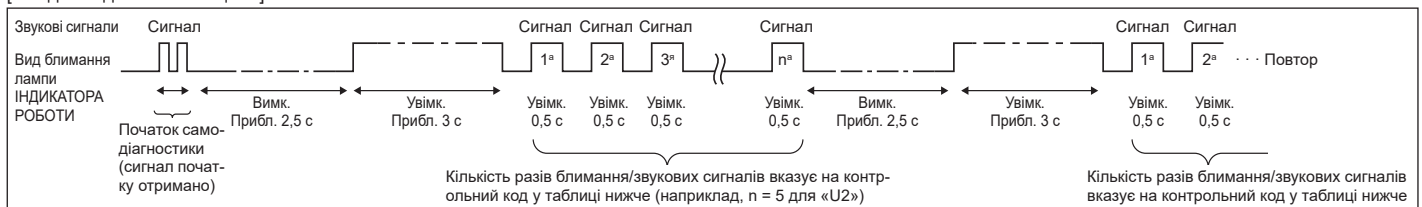

7. Тестовий прогін

[Вихідна кодова комбінація А] Помилки, виявлені внутрішнім блоком

Безпроводний пульт дистанційного керування	Проводовий пульт дистанційного керування	Симптом	Коментар
Звукові сигнали або блимання ІНДИКАТОРА РОБОТИ (кількість разів)	Контрольний код		
1	P1	Помилка датчика впуску	
2	P2	Помилка датчика труби (TH2)	
	P9	Помилка датчика труби (TH5)	
3	E6, E7	Помилка зв'язку внутрішнього/зовнішнього блока	
4	P4	Помилка дренажного датчика / відкрито конектор поплавкового перемикача	
5	P5	Помилка дренажного насоса	
	PA	Вимушена помилка компресора	
6	P6	Процедура захисту від переохолодження/перенагрівання	
7	EE	Помилка зв'язку між внутрішнім і зовнішнім блоками	
8	P8	Помилка температури труби	
9	E4	Помилка отримання сигналу з пульта дистанційного керування	
10	—	—	
11	Pb	Помилка двигуна вентилятора внутрішнього блока	
12	Fb	Помилка системи управління внутрішнім блоком (помилка пам'яті тощо)	
14	PL	Аномальне коло холодоагенту	
Звук відсутній	E0, E3	Помилка передачі даних із пульта дистанційного керування	
Звук відсутній	E1, E2	Помилка плати пульта дистанційного керування	
Звук відсутній	----	Немає відповідності	

[Вихідна кодова комбінація В] Помилки, виявлені всіма блоками, крім внутрішнього (зовнішній блок тощо)

Безпроводний пульт дистанційного керування	Проводовий пульт дистанційного керування	Симптом	Коментар
Звукові сигнали або блимання ІНДИКАТОРА РОБОТИ (кількість разів)	Контрольний код		
1	E9	Помилка зв'язку внутрішнього/зовнішнього блока (помилка передачі даних) (зовнішній блок)	Додаткові відомості див. на світлодіодному дисплеї зовнішньої плати управління
2	UP	Переривання внаслідок надструму компресора	
3	U3, U4	Розмикання/коротке замикання зовнішніх теплових датчиків блока	
4	UF	Переривання внаслідок надструму компресора (коли компресор заблоковано)	
5	U2	Аномально висока температура випуску / спрацьовує 49C/недостатньо холодоагенту	
6	U1, Ud	Аномально високий тиск (спрацьовує 63H) / процедура захисту від перенагрівання	
7	U5	Аномальна температура тепловідводу	
8	U8	Зупинка захисту вентилятора зовнішнього блока	
9	U6	Переривання внаслідок надструму компресора / аномальне для модуля живлення	
10	U7	Аномально високе нагрівання через низьку температуру випуску	
11	U9, UH	Відхилення, як-от надмірна або недостатня напруга та аномально синхронний сигнал на основне коло / помилка датчика струму	
12	—	—	
13	—	—	
14	Інші	Інші помилки (див. технічний посібник зовнішнього блока)	

*1 Якщо звукові сигнали припиняються після перших 2, що підтверджує отримання сигналу про початок самодіагностики, а ІНДИКАТОР РОБОТИ не загоряється, записи про помилки відсутні.

*2 Якщо після перших 2 звукових сигналів йдуть ще 3 послідовні звукові сигнали «сигнал, сигнал, сигнал (0,4 + 0,4 + 0,4 с)» для підтвердження отримання сигналу про початок самодіагностики, вказана адреса холодоагенту неправильна.

- На безпроводному пульті дистанційного керування
Безперервне гудіння від секції прийому внутрішнього блока.
Блимання робочої лампи.
- На проводному пульті дистанційного керування
Перевірте код на дисплеї.

7. Тестовий прогін

- Якщо блок не працює правильно після тестового прогону, див. таблицю нижче для встановлення причини.

Симптом		Індикатор LED 1, 2 (ДП у зовнішньому блоці)	Причина
Проводовий пульт дистанційного керування			
«Please Wait» (Зачекайте)	Приблизно 3 хвилини після ввімкнення.	Після загоряння індикаторів LED 1, 2 індикатор LED 2 вимикається, а потім загоряється лише індикатор LED 1. (правильна робота)	• Протягом приблизно 3 хвилин після ввімкнення використання пульта дистанційного керування неможливе через процес запуску системи. (правильна робота)
«Please Wait» (Зачекайте) → Код помилки	Приблизно 3 хвилини після ввімкнення.	Загоряється лише індикатор LED 1. → Індикатори LED 1, 2 блимають.	• Конектор захисного пристрою зовнішнього блока не під'єднано. • Переполюсуйте або розімкніть фазове кабельне з'єднання клемної колодки зовнішнього блока (~N: L, N) (3N~: L1, L2, L3, N)
Повідомлення на дисплеї не з'являються навіть з УВІМКНЕ-НИМ вимикачем (робоча лампа не загоряється).		Загоряється лише індикатор LED 1. → Індикатор LED 1 блимає двічі, індикатор LED 2 блимає один раз.	• Неправильне кабельне з'єднання внутрішнього та зовнішнього блоків (неправильна полярність S1, S2, S3). • Коротке замикання проводу пульта дистанційного керування.

На безпроводному пульті дистанційного керування можуть виникати описані нижче явища.

- Неприйняття сигналів пульта дистанційного керування.
- Блимання робочої лампи.
- Короткий гудок зі звукового сигналізатора.

Примітка.

Робота неможлива протягом 30 секунд після відміни вибору функції. (правильна робота)

Для опису кожного індикатора (індикатор LED 1, 2, 3) на контролері внутрішнього блока, див. стор. 15.

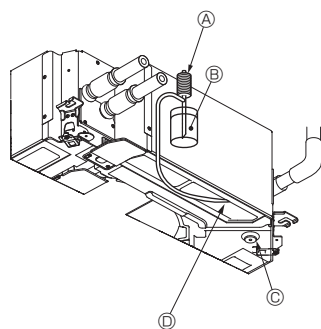

- Ⓐ Труба подачі води
- Ⓑ Вода (близько 1000 см³)
- Ⓒ Дренажний корок
- Ⓓ Злийте воду через вивід
 - Не розливайте воду на механізм насоса.

Fig. 7-6

7.4. Перевірка дренажу (Fig. 7-6)

- Переконайтеся у правильному дренажі води та у відсутності витoku води зі стиків.

Після завершення електромонтажних робіт

- Залийте воду під час процедури охолодження під час тестового прогону (див. 7.2.) та проведіть перевірку.

До завершення електромонтажних робіт

- Залийте воду під час аварійної роботи та проведіть перевірку.
- * Дренажний піддон і вентилятор активуються одночасно після перемикавання однієї фази 220–240 В на S1 і S2 на клемній колодці після того, як конектор (SWE) на контрольній платі в розподільному ящику встановлюється на УВІМК.

Обов'язково перемикніть його на попередній стан після роботи.

8. Управління системою

Див. посібник з установлення зовнішнього блока.

9. Установлення решітки

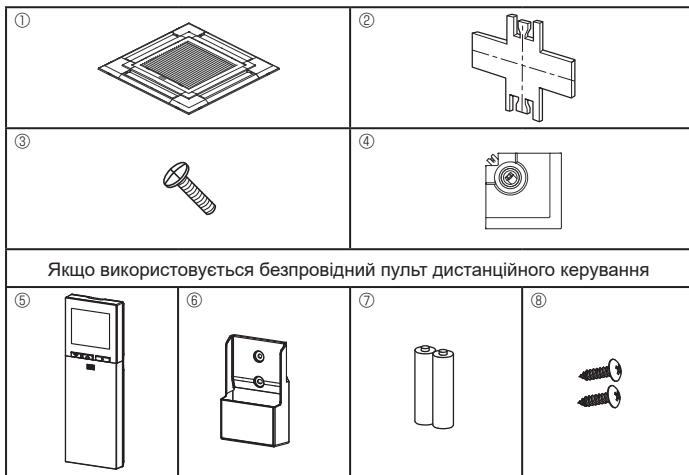

Fig. 9-1

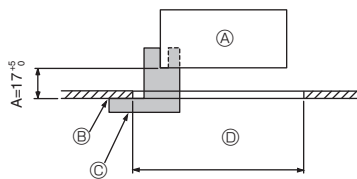

Fig. 9-2

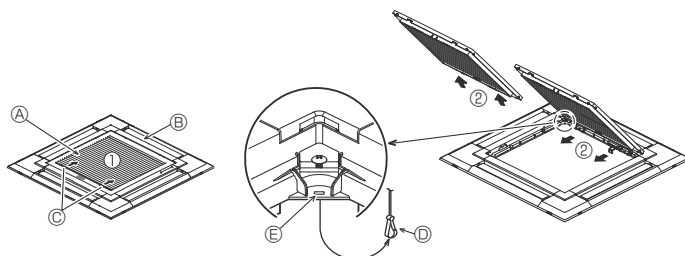

Fig. 9-3

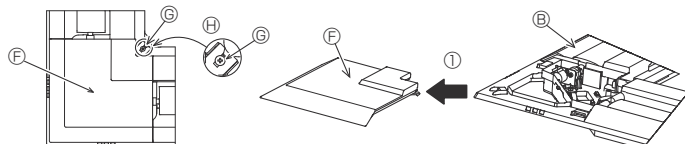

Fig. 9-4

	4-направлений	3-направлений
Моделі напрямності видування	1 модель: початкове налаштування 	4 моделі: один вихід повітря повністю замкнутий
Моделі напрямності видування	2-направлений	
Моделі напрямності видування	6 моделей: 2 виходи повітря повністю замкнуті 	

Таблиця 1

<Гачки в піднятому положенні>

<Гачки у спущеному положенні>



Fig. 9-5

9.1. Перевірка вмісту (Fig. 9-1)

• До цього набору входять цей посібник і вказані нижче деталі.

	Допоміжне приладдя	К-сть	Коментарі
①	Решітка	1	950 × 950 (мм)
②	Клапан установки	1	(Розділений на 4 частини)
③	Гвинт (4 × 16)	1	Для PLP-6EAE, PLP-6EAE, PLP-6EALME2
④	Кутова панель датчика i-see	1	Для PLP-6EAE, PLP-6EAE, PLP-6EALME2
⑤	Безпроводний пульт дистанційного керування	1	Для PLP-6EALM2, PLP-6EALME2
⑥	Тримач пульта дистанційного керування	1	Поставляється, якщо використовується безпроводний пульт дистанційного керування *
⑦	Акумулятори LR6 AA	2	Поставляється, якщо використовується безпроводний пульт дистанційного керування *
⑧	Нарізні гвинти 3,5 × 16	2	Поставляється, якщо використовується безпроводний пульт дистанційного керування *

* Детальніше див. в посібнику з установлення, що входить у комплект безпроводного пульта дистанційного керування.

9.2. Підготовка до прикріплення решітки (Fig. 9-2)

- За допомогою рівня ② поставленого з цим набором, відрегулюйте і перевірте положення основного блока відносно поверхні стелі. Якщо основний блок розміщено неправильно відносно поверхні стелі, це може призвести до витоків повітря або накопичення конденсату.
- Переконайтеся, що отвір у стелі перебуває в межах цих вимірів: 860 × 860 — 910 × 910
- Переконайтеся, що А виконується в межах 17–22 мм. Вихід за цей діапазон може призвести до пошкодження.
 - Ⓐ Основний блок
 - Ⓑ Поверхня стелі
 - Ⓒ Клапан установки ② (вставлений в основний блок)
 - Ⓓ Розміри отвору в стелі

9.2.1. Демонтаж забірної решітки (Fig. 9-3)

- Перемістіть важелі в напрямку, вказаному стрілками ① щоб відкрити забірну решітку.
- Розімкніть гак, що тримає решітку.
 - * Не розмикайте гак для забірної решітки.
- Коли забірна решітка буде у «відкритому» положенні, зніміть петлю решітки впуску з решітки, як показано стрілками ②.

9.2.2. Демонтаж куткової панелі (Fig. 9-4)

- Відкрутіть 4 гвинти на куті. Пересуньте кутову панель у напрямку, вказаному стрілкою ① на рисунку, та зніміть панель.

[Fig. 9-3] [Fig. 9-4]

- Ⓐ Забірна решітка
- Ⓑ Решітка ①
- Ⓒ Важелі забірної решітки
- Ⓓ Гак решітки
- Ⓔ Отвір для гака решітки
- Ⓕ Кутова панель
- Ⓖ Гвинт
- Ⓗ Деталь

9.3. Вибір виходів повітря

Для решітки доступні 11 конфігурацій напрямку виводу повітря. Окрім цього, за допомогою відповідних налаштувань на пульті дистанційного керування можна регулювати потік повітря та швидкість. Виберіть необхідні налаштування з таблиці 1 відповідно до місця, в якому ви хочете встановити блок. (Потрібно вибрати більше двох напрямів.)

- 1) Виберіть конфігурацію напрямку випуску повітря.
- 2) Установіть налаштування на пульті дистанційного керування відповідно до кількості виходів повітря та висоти стелі, де буде встановлено основний блок. (див. стор. 12)

Примітка.

- Під час зміни кількості напрямків необхідна запірна пластина виходу, яка є додатковою деталлю.
- Не обирайте 2 напрямки в гарячому та вологому середовищі. (Це може призвести до утворення роси.)

9.4. Установлення решітки

9.4.1. Приготування (Fig. 9-5)

Обов'язково поверніть 2 гаки на решітці вгору.

9. Установлення решітки

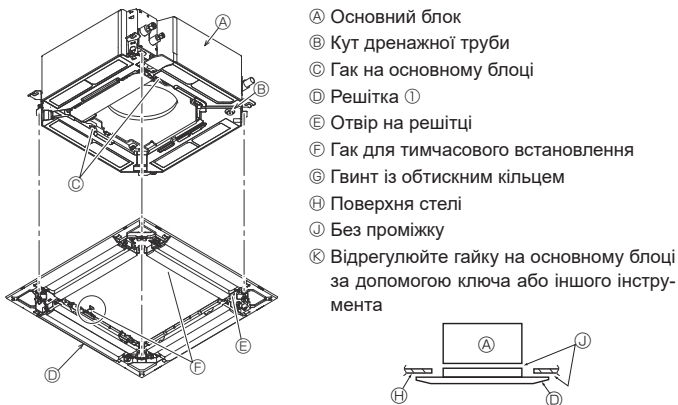

Fig. 9-6

< Решітку тимчасово встановлено >

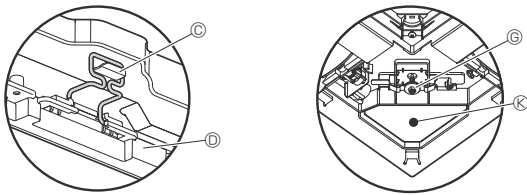

Fig. 9-7



Fig. 9-8

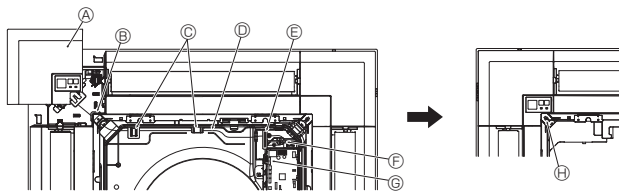

Fig. 9-9



Fig. 9-10

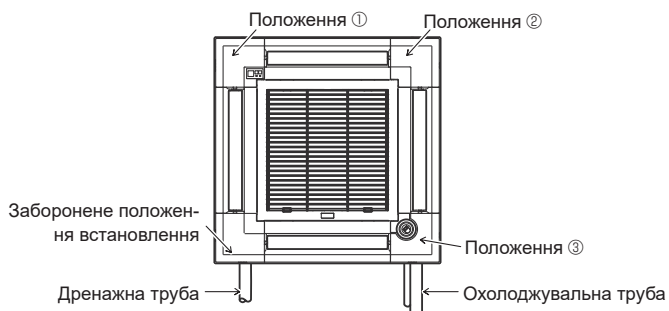

Fig. 9-11

- А Основний блок
- В Кут дренажної труби
- С Гак на основному блоці
- Д Решітка ①
- Е Отвір на решітці
- Ф Гак для тимчасового встановлення
- Г Гвинт із обтискним кільцем
- Н Поверхня стелі
- І Без проміжку
- К Відрегулюйте гайку на основному блоці за допомогою ключа або іншого інструмента

- А Затиск основного блока
- В Розподільний ящик
- С Електропроводи решітки
- Д Конектор CNV на платі контролера

- А CN4Z на платі контролера
- В CN5Y на платі контролера
- С Електропровід кутової панелі датчика i-see
- Д Затиск
- Е Отвір решітки (прокладіть електрокабель)
- Ф Гвинт ③
- Г Кутова панель датчика i-see ④

9.4.2. Тимчасове встановлення решітки (Fig. 9-6)

- З'єднайте кут дренажної труби на основному блоці з кутом з отвором на решітці та тимчасово з'єднайте їх, підвісивши гак решітки за гак основного блока.

9.4.3. Закріплення решітки

- Зафіксуйте решітку на основному блоці, затягнувши попередньо встановлені гвинти. (Fig. 9-6)
Примітка.
Переконайтеся, що між основним блоком і решіткою або між решіткою та поверхнею стелі відсутні щілини. (Fig. 9-6)

Якщо між решіткою та поверхнею стелі є щілини: відрегулюйте висоту встановлення основного блока з прикріпленою решіткою та усуньте щілини.

⚠ Обережно!

- Під час затягування гвинта переконайтеся, що момент затягування перебуває в діапазоні від 2,8 Н·м до 3,6 Н·м. У жодному випадку не використовуйте ударну викрутку.
- Після затягування гвинта переконайтеся, що два гаки решітки (Fig. 9-7) зафіксовані на гаках основного блока.

9.4.4. Кабельне з'єднання (Fig. 9-8)

- Викрутіть 2 гвинти, що прикріплюють кришку розподільного ящика на основному блоці, та посуньте кришку, щоб відкрити її.
- Спрямуйте електричний кабель з боку розподільного ящика.
- Обов'язково під'єднайте конектор для лопатевого двигуна (білий, 20 полюсів) до конектора CNV (білий) на платі контролера основного блока.
- Електричні проводи, що йдуть з решітки, потрібно утримувати разом за допомогою затиску та спрямувати їх у розподільний ящик.

9.4.5. Установлення приймача сигналів (Fig. 9-9)

- Спрямуйте електричний кабель (білий, 9 полюсів) для кутової панелі приймача сигналів з боку розподільного ящика на основному блоці.
- Обов'язково під'єднайтеся до CN90 (білий) на платі контролера.
- Переконайтеся, що електричний кабель кутової панелі приймача сигналів проходить через гак розширення.
- Електричний провід, що залишився, потрібно утримувати разом за допомогою затиску та спрямувати його в розподільний ящик.
- Встановіть кришку на розподільний ящик та зафіксуйте її за допомогою 2 гвинтів.
Примітка.
Переконайтеся, щоб проводи не затиснуло кришкою розподільного ящика. Установіть кутову панель приймача сигналів та зафіксуйте її за допомогою гвинта.
Кутову панель приймача сигналів не можна встановлювати з боку дренажної труби основного блока. (див. Fig. 9-11)

- А Кутова панель приймача сигналів
- В Отвір решітки (прокладіть електрокабель)
- С Гак розширення
- Д Провід
- Е Затиск
- Ф Кабельний ремінь (зафіксуйте електрокабель)
- Г CN90 на платі контролера
- Н Гвинт

9.4.6. Встановлення кутової панелі датчика i-see (Fig. 9-10)

- Спрямуйте електричний кабель з боку розподільного ящика.
- Спрямуйте конектор електрокабелю (білий, 4 полюси, і білий, 5 полюсів) кутової панелі датчика i-see Sensor ④ з боку розподільного ящика на основному блоці і під'єднайте конектор CN4Z і CN5Y на платі контролера.
- Електричний провід кутової панелі датчика i-see, що залишився, потрібно утримувати разом за допомогою затиску та спрямувати його в розподільний ящик.
- Встановіть кришку на розподільний ящик та зафіксуйте її за допомогою 2 гвинтів.
Примітка.
Переконайтеся, щоб проводи не затиснуло кришкою розподільного ящика.
- Кутова панель датчика i-see має бути змонтована на решітку ① за допомогою гвинта ③.
- * Якщо стандартне положення датчика i-see було змінено (положення ③) на інше, змініть налаштування функцій. (див. стор. 12 і Fig. 9-11)
- Кутову панель датчика i-see не можна встановлювати з боку дренажної труби основного блока. (див. Fig. 9-11)

Положення ①: стандартне положення приймача сигналів (ідентифікаційні позначки виходу повітря □/□□□)

Положення ②: (ідентифікаційні позначки виходу повітря □/□)

Положення ③: стандартне положення датчик i-see (ідентифікаційні позначки виходу повітря □□/□□)

9. Установлення решітки

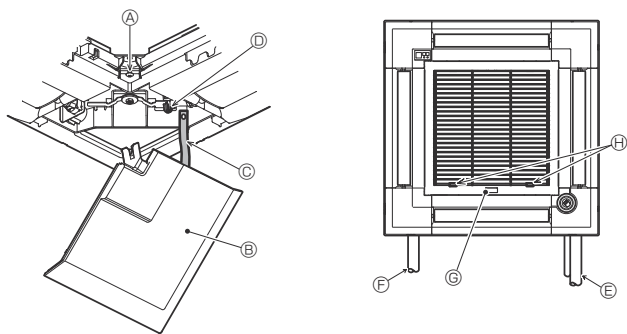

Fig. 9-12

9.5. Установлення забірної решітки (Fig. 9-12)

Примітка.

Під час перевстановлення кутових панелей (до кожної з яких прикріплений ремінь безпеки), під'єднайте інший кінець ремня до решітки, як зображено на ілюстрації.

* Якщо кутові панелі прикріплені ненадійно, вони можуть відпасти під час роботи основного блоку.

• Виконайте дії, описані в пункті «9.2. Підготовка до прикріплення решітки» у зворотному порядку, щоб установити забірну решітку та кутову панель.

• Напрямок забірної решітки можна змінити відповідно до побажань клієнта.

- Ⓐ Гвинт (4 × 16)
- Ⓑ Кутова панель
- Ⓒ Ремінь безпеки
- Ⓓ Гак
- Ⓔ Охолоджувальна труба
- Ⓕ Дренажна труба
- Ⓖ Логотип компанії

* Можливе встановлення в будь-якому положенні.

Ⓜ Початкове положення важелів забірної решітки

* Хоча адаптери можна встановити в будь-якому з 4 положень, рекомендується використовувати конфігурацію, зображену тут. (Не обов'язково знімати забірну решітку під час технічного обслуговування розподільного ящика основного блоку.)

10. Функція легкого технічного обслуговування

Дані технічного обслуговування, такі як температура теплообмінника внутрішнього/зовнішнього блока та робочий струм компресора, можна відобразити за допомогою функції «Smooth maintenance» (Легке технічне обслуговування).

* Це не можна зробити під час тестового прогону.

* Залежно від комбінації з зовнішнім блоком деякі моделі можуть не підтримувати цю функцію.

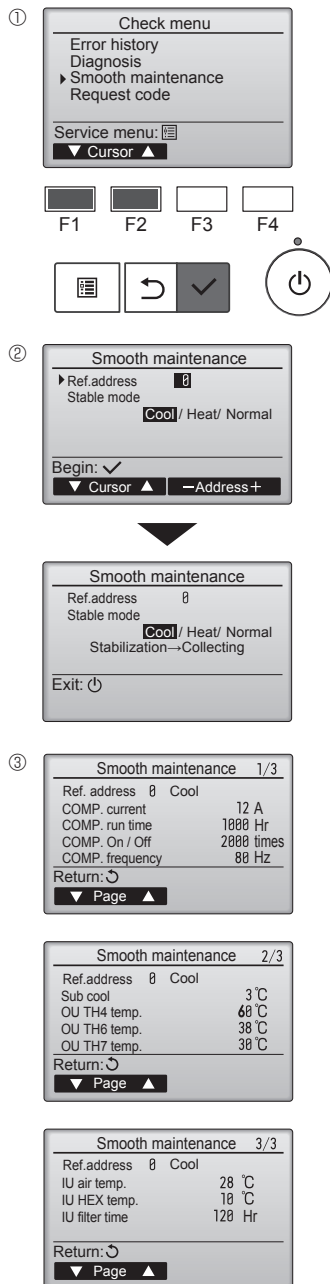

- Послідовно виберіть «Main menu» (Головне меню) і «Service» (Сервіс), а потім натисніть кнопку [ВИБРАТИ].
- Виберіть пункт «Check» (Перевірка) за допомогою кнопки [F1] або [F2], а потім натисніть кнопку [ВИБРАТИ].
- Натисніть «Smooth maintenance» (Легке обслуговування) за допомогою кнопки [F1] або [F2], а потім натисніть кнопку [ВИБРАТИ].

Виберіть кожен елемент.

- Виберіть елемент для заміни за допомогою кнопки [F1] або [F2].
- Виберіть необхідне налаштування за допомогою кнопки [F3] або [F4].
Налаштування «Ref. address» (Адреса переключення) «0» — «15»
Налаштування «Stable mode» (Стабільний режим)
«Cool» (Охолодження) / «Heat» (Нагрівання) / «Normal» (Нормальна робота)
- Натисніть кнопку [ВИБРАТИ], почнеться постійна робота.
* Стабільний режим триватиме близько 20 хвилин.

З'являться робочі дані.

Один період роботи компресора (COMP. run time (Період роботи КОМП.)) — 10 годин, кількість періодів роботи (COMP. On/Off (Увімк./вимк. КОМП.)) — 100 (без урахування часток).

Навігація екранами

- Повернення до меню «Service» (Сервіс)..... кнопка [МЕНЮ]
- Перехід на попередній екранкнопка [НАЗАД]

This product is designed and intended for use in the residential, commercial and light-industrial environment.
Виріб розроблений і призначений для використання в житловій та комерційній сферах, а також у легкій промисловості.

Please be sure to put the contact address/telephone number on this manual before handing it to the customer.
Укажіть у посібнику контактну адресу чи номер телефону, перш ніж передавати його користувачеві.



mitsubishi electric corporation

(HEAD OFFICE: TOKYO BUILDING, 2-7-3, MARUNOUCHI, CHIYODA-KU, TOKYO 100-8310, JAPAN)