

1804876HC1503



LOSSNAY HEAT RECOVERY VENTILATOR (RESIDENTIAL USE)

MODEL:

VL-220CZGV-E

Installation Manual

ВЕНТИЛЯТОР-РЕКУПЕРАТОР LOSSNAY (ДЛЯ ПОБУТОВОГО ВИКОРИСТАННЯ)

Модель

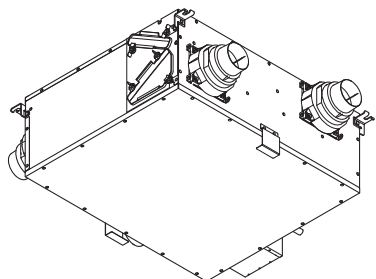





VL-220CZGV-E
Посібник із монтажу

Для дилера й підрядника
Зміст

1. Заходи безпеки	1–2
2. Зовнішні розміри	3
3. Приклади стандартного монтажу	4
4. Процедура монтажу	5–7
5. Електротехнічні роботи.....	8–10
6. Стандартні налаштування	11–20
7. Перевірки після монтажу	21
8. Пробний запуск	22–23



- Виріб призначений для побутового використання.
- Щоб гарантувати належну й безпечну експлуатацію виробу, його необхідно правильно змонтувати. Перед початком монтажу уважно ознайомтеся із цим посібником із монтажу. Перш ніж монтувати спеціальні компоненти системи, уважно ознайомтеся з посібниками з монтажу цих компонентів.
- Монтувати дозволяється лише приладдя й спеціально призначені деталі. Монтаж деталей, не призначених для використання із системою, може призвести до виникнення несправностей.
- Монтаж пристрою мають здійснювати дилери або підрядники з електротехнічних робіт. Помилка монтажу або монтування пристрою клієнтом може призвести до виникнення несправностей обладнання або нещасних випадків.
- Електротехнічні роботи має виконувати ліцензований фахівець, найнятий дилером, або підрядник з електротехнічних робіт.
- Зверніть увагу, що навколо встановленого виробу має залишатися вільний простір, необхідний для демонтажу кришки й забезпечення доступу для проведення технічного обслуговування, наприклад зміни фільтрів.
- Виріб призначений для встановлення в приміщенні.

1. Заходи безпеки

Наступні символи позначають тип і характер небезпеки, що виникає за умови неналежного використання виробу.

 ЗАСТЕРЕЖЕННЯ		Неналежне використання виробу може призвести до серйозної травми або смерті.	
 Заборонено	Не використовуйте виріб у місцях із занадто високою температурою, під прямими сонячними променями та в задимлених приміщеннях. Невиконання цієї вимоги може призвести до пожежі.	 Дотримуйтесь інструкцій	Використовуйте джерело живлення змінного струму напругою 220–240 В. Не використовуйте з виробом джерело живлення з іншою напругою. Невиконання цієї вимоги може призвести до пожежі, удару електричним струмом або пошкодженню плат. Розташуйте зовнішній повітрязбірник таким чином, щоб він не вбивав димові гази або інші викиди, і щоб його не занесило снігом. Якщо виріб вбиратиме несвіже повітря, до приміщення може потрапляти недостатньо кисню. Виберіть достатньо міцну опору, яка витримає виріб, і належним чином встановіть виріб. Падіння деталей може призвести до травми. Із міркувань безпеки й надійності електротехнічні роботи має виконувати кваліфікований підрядник (ліцензований електрик) відповідно до типу наявної внутрішньої проводки та технічних стандартів обладнання. Неналежне під'єднання дротів і помилки в електричних роботах можуть призвести до пожежі або удару електричним струмом. Встановіть багатополюсний роз'єднувач із боку живлення згідно з місцевими правилами роботи з електрообладнанням. Усі контури живлення слід від'єднати, перш ніж починати роботу з кінцевими пристроями. Візьміть кабелі вказаного розміру та надійно під'єднайте їх, щоб їх не можна було висмикнути. Неналежне під'єднання може призвести до пожежі. Використовуйте відповідні електричні дроти й надійні типи з'єднань, щоб запобігти роз'єднанню дротів. Ненадійне під'єднання дротів може призвести до пожежі. Якщо металеві трубопроводи необхідно провести крізь дерев'яні стіни або конструкції, обшиті металом, встановлюйте виріб таким чином, щоб електричний контакт між металевими трубами й металевою обшивкою був відсутній. Коротке замикання може призвести до пожежі. Після проведення електротехнічних робіт закрийте розподільну коробку кришкою. Невиконання цієї вимоги може призвести до потрапляння всередину пилу, вологи тощо, внаслідок чого може виникнути коротке замикання або пожежа. Закріпіть трубопроводи за допомогою хомутів, алюмінієвих стрічок тощо, які можна придбати окремо, щоб запобігти їх роз'єднанню. Установіть труби, що відходять від виробу назовні, з нахилом донизу щонайменше 1/30. У разі невиконання цієї вимоги дощ може потрапити всередину, що може призвести до удару електричним струмом, пожежі або пошкодження предметів побуту. Якщо виріб не буде експлуатуватися протягом тривалого часу після монтажу, переведіть автоматичний вимикач у положення «Вимкнено». В іншому випадку може статися удар електричним струмом внаслідок зношення ізоляції або пожежа внаслідок короткого замикання. Монтувати дозволяється лише приладдя й спеціально призначені деталі. Монтаж деталей, не призначених для використання із системою, може призвести до пошкодження обладнання або нещасних випадків.
 Не допускати потрапляння води	Не занурюйте виріб у воду й не лейте на нього воду. Невиконання цієї вимоги може призвести до короткого замикання або удару електричним струмом.		
 Не розбирати	Не змінюйте конструкцію виробу й розбирайте виріб, тільки якщо в цьому є необхідність. Невиконання цієї вимоги може призвести до пожежі, удару електричним струмом або травми.		
 Не встановлювати у ванній кімнаті	Не встановлюйте блок Lossnay і пульт дистанційного керування у ванній кімнаті або в іншому приміщенні з високою вологістю. Невиконання цієї вимоги може призвести до удару електричним струмом або витоку електричного струму.		
 Перевірка заземлення	Переконайтеся, що дрід заземлений під'єднаний. Збій у роботі виробу чи коротке замикання можуть призвести до удару електричним струмом.		

1. Заходи безпеки (продовження)

 ПОПЕРЕДЖЕННЯ		Неналежне використання виробу може призвести до травми або пошкодження майна й оселі.	
 Заборонено	<p>Виріб призначений виключно для горизонтального монтажу. Не встановлюйте виріб на стіни. Падіння деталей може призвести до травми.</p> <p>Не встановлюйте виріб у місцях із робочими умовами, які не відповідають наведеним вимогам. За невідповідних робочих умов може відбуватися стікання конденсату.</p> <p>Температура зовнішнього повітря: -15–40 °С.</p> <p>Зона навколо виробу й зовнішня температура та вологість: 0–40 °С, відносна вологість 80 % або менше, або за абсолютної вологості або менше, якщо температура точки роси 12 °С (20 °С, відн. вол. 60 % або еквів.) досягається за температури зовнішнього повітря нижче зазначеного мінімуму.</p> <p>Під час здійснення монтажних робіт не впускайте й не кидайте виріб, не застосовуйте до нього ударний вплив. Пошкодження внутрішньої конструкції виробу може призвести до витоків повітря або води.</p>	 Дотримуйтесь інструкцій	<p><Трубопроводи></p> <p>Ізольуйте трубопроводи до основи з'єднаних фланців. Неізолювані частини взимку охолоджуються, що може призвести до виділення конденсату з повітряної вологи в приміщенні.</p> <p>Прослідкуйте, щоб трубопроводи не контактували з оглядовим вікном, болтами для підвішування до стелі, балками, опорами й іншими трубопроводами. Невиконання цієї вимоги може призвести до виникнення сторонніх шумів і вібрації.</p> <p>Встановіть на вхідний і вихідний зовнішні повітропроводи захисний ковпак, який зменшує вірогідність потрапляння всередину дощу, снігу й маленьких тварин (наприклад, летючих мишей). Щоб запобігти проникненню маленьких тварин, встановіть захисний ковпак із жалюзійною решіткою із шириною отворів 2 см або менше.</p> <p><Дренажна труба></p> <p>Під'єднайте дренажну трубу, дотримуючись наведеної нижче процедури, щоб запобігти замерзанню труби й утворенню конденсату на її поверхні.</p> <ul style="list-style-type: none"> – Під'єднайте дренажну трубу з внутрішнього боку ізоляційного шару. – Ізольуйте дренажну трубу по всій довжині. – Не вставляйте кінець дренажної труби до жолоба водостоку тощо. <p>(Під час сильного снігопаду жолоб водостоку замерзає, що унеможливує стікання дренажної води. Як результат, вода починає витікати з блока Lossnay.)</p> <p>Цей пристрій не призначений для використання особами (у тому числі дітьми) з обмеженими фізичними, сенсорними або розумовими можливостями або особами без належного досвіду й знань, якщо вони не перебувають під наглядом особи, відповідальної за їхню безпеку, і не отримали від неї належних інструкцій. Необхідно слідкувати за тим, щоб діти не бавилися з пристроєм. (Цим пристроєм можуть користуватися діти віком від 8 років, особи з обмеженими фізичними, сенсорними або розумовими можливостями, а також особи без належного досвіду та знань, якщо вони перебувають під наглядом або отримали інструкції стосовно безпечного використання пристрою й усвідомлюють пов'язані з ним ризики. Діти не повинні бавитися з пристроєм. Дітям забороняється чистити пристрій і здійснювати його технічне обслуговування без нагляду.)</p>
	<p><Блок Lossnay></p> <p>Під'єднайте виріб і трубопровід із внутрішнього боку ізоляційного шару / герметичного ущільнення. Температура повітря після накопичення тепла з внутрішнього боку ізоляційного шару може впасти, що може призвести до утворення конденсату та, як наслідок, до відволоження стелі.</p> <p>Встановіть виріб (на стелі) таким чином, щоб у напрямку ходу з'єднувальних фланців він був розташований горизонтально (в межах ± 1°). Витік води може призвести до пошкодження стелі.</p> <p>Встановіть виріб (на стелі) з нахилом під кутом 0–1° донизу в той бік, де встановлено зливний шланг. За нахилу у зворотний бік витік води може призвести до пошкодження стелі.</p> <p>Використовуйте рукавички під час монтажу. Невиконання цієї вимоги може призвести до травми.</p> <p>Обережно зафіксуйте деталі таким чином, щоб вони не викривлялись і не деформувались. Падіння деталей може призвести до травми.</p>		

Примітка

- Не встановлюйте виріб у місцях, де утворюються токсичні гази або гази, що містять корозійні компоненти, як-от кислоти, луги, органічні розчинники або фарби. (Невиконання цієї вимоги може призвести до виникнення несправності.)
- Для оздоблення стелі використовуйте матеріал, що менше резонує.
- Не встановлюйте виріб поблизу спальних кімнат. (Невиконання цієї вимоги може призвести до виникнення скарг щодо шуму.)
- В житлових приміщеннях (наприклад, спальних кімнатах), де очікуваний рівень шуму не повинен перевищувати 30 дБ(А), з боку подачі повітря використовуйте трубопроводи з ефектом поглинання шуму, які можна придбати окремо. (Звуки, які утворює виріб, резонують всередині трубопроводів, і це може призвести до підвищення рівня шуму, що надходить із вентиляційних каналів.)
- Установіть решітки вхідного й вихідного повітропроводів у місцях, де вірогідність виникнення ефекту реверберації є найменшою. (Невиконання цієї вимоги може призвести до виникнення скарг щодо шуму.)
- У холодних регіонах і регіонах із сильними вітрами після вимкнення виробу часом всередину може проникати вітер. Тому ми рекомендуємо встановлювати всередині трубопроводів подачі й випуску повітря затвор з електроприводом.
- Установіть виріб таким чином, щоб газ або повітря від пристроїв для спалювання й обладнання не надходили назад до виробу.
- У регіонах, для яких властиві сольові пошкодження, використовуйте спеціальний захисний ковпак.
- У регіонах, для яких властиві сольові пошкодження, деталі можуть потребувати скорішої заміни внаслідок руйнування матеріалів, з яких вони вироблені.
- У місці встановлення захисного ковпака відстань між захисним ковпаком і трубопроводами повинна дорівнювати щонайменше 3 діаметрам отворів для трубопроводів, щоб повітря, що подається, не змішувалося з повітрям, що випускається. (Краще, коли відстань між захисним ковпаком і трубопроводами дорівнює 450 мм чи більше.)
- Не використовуйте наведені нижче способи з'єднання труб. (Невиконання цієї вимоги може призвести до зменшення обсягу повітряного потоку, або до виникнення сторонніх шумів.)

– Занадто гострий кут вигину



– Забагато вигинів



– Вигін поряд зі з'єднувальним фланцем

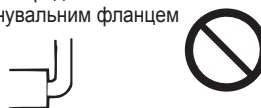

– Різке звуження діаметру трубопроводу

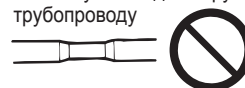

- Обладнайте оглядове вікно розмірами 745 × 530 мм у зазначеному місці.
- Використовуйте фільтр системи випуску сітчастого типу, або виготовлений із нетканого полотна.
- Під'єднайте дренажний трубопровід, дотримуючись наступної процедури, щоб запобігти виникненню шумів від зливання стічної води
 - Дренажний трубопровід потрібно нахилити отвором на кінці донизу, щоб забезпечити вільне стікання води.
 - Довжина дренажного трубопроводу повинна складатися не менше 5 м.
 - Переконайтеся, що кількість вигинів дренажного трубопроводу й кут його нахилу донизу відповідають даним, наведеним у таблиці

Довжина трубопроводу	Кількість вигинів труби	Нахил трубопроводу донизу
5–6 м	У 2 місцях і більше	3° і більше
6 м і більше	В 1 місці й більше	1° і більше

Стічна вода, яка утворюється всередині вентиляційного блока, накопичується через тиск впускного повітря вентилятора системи випуску. Це іноді призводить до виникнення стукоту й шуму води.

2. Зовнішні розміри

Блок Lossnay

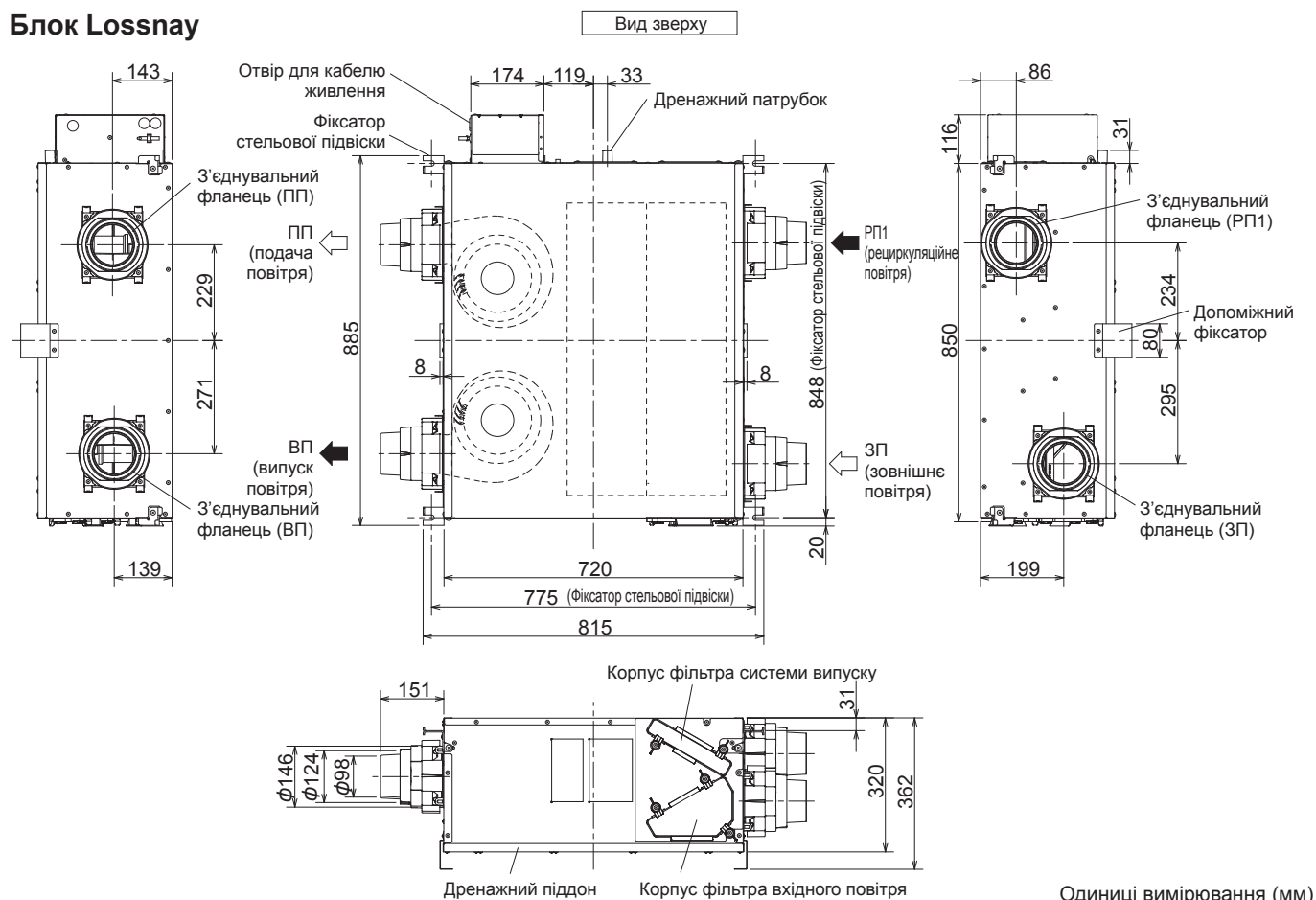

■ Блок Lossnay із заслінкою

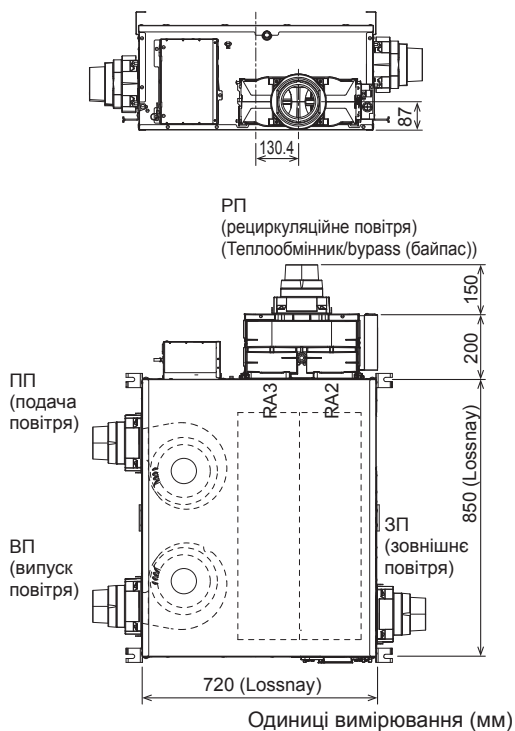

Приладдя

3'єднувальний фланець: 4 шт. 	Хомут для шланга: 2 шт. 	Зливний шланг: 1 шт. 	Допоміжний фіксатор: 2 шт. 
Фіксатор стельової підвіски лівий: 2 шт. правий: 2 шт.  Правий  Лівий	Шайба: 8 шт. 	Гумова прокладка: 8 шт. 	
Гвинт для кріплення 3'єднувального фланця (4–25 мм): 16 шт. (4 шт. × 4 місця) 	Гвинт для кріплення фіксатора стельової підвіски (тонкий) (5–10 мм): 4 шт. 	Гвинт для кріплення фіксатора стельової підвіски (товстий) (6–12 мм): 4 шт. 	Гвинт для кріплення допоміжного фіксатора (4–8 мм): 4 шт. 

[Для європейських країн]

Обов'язковий аксесуар (постачається окремо)

Заслінка повітроводу (P-133DUE-E)

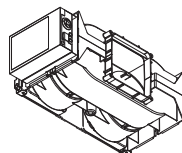

* Перед монтажем уважно прочитайте посібник з установлення заслінки.

3. Приклади стандартного монтажу

Приклад трубопровідної обв'язки

– Під час під'єднання трубопроводу РП (рециркуляційного повітря) до ванної кімнати зробить розгалуження на дві лінії для відведення рециркуляційного повітря з двох локацій – ванної кімнати й житлового приміщення.

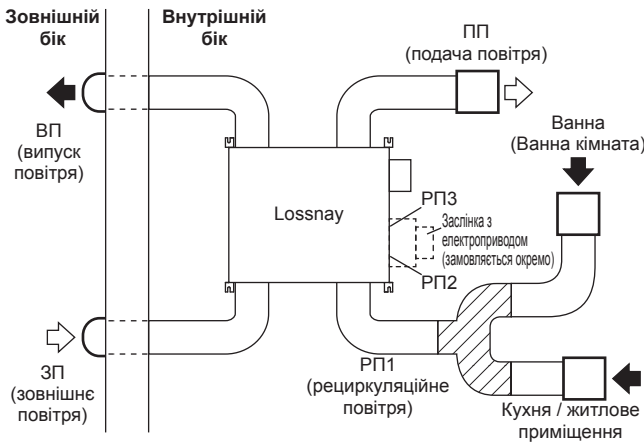

Назва точки з'єднання		Місце з'єднання
РП (рециркуляційне повітря)	РП1	Для відведення повітря з житлового приміщення, туалету, умивальної кімнати, ванної тощо.
	РП2*	За умови використання заслінки з електроприводом, яку можна замовити окремо (P-133DUE-E)
	РП3*	Спеціально для відведення повітря з житлового приміщення, туалету, умивальної кімнати, ванної тощо.
ВП (випуск повітря)		Для випуску внутрішнього повітря
ЗП (зовнішнє повітря)		Для подачі зовнішнього повітря
ПП (подача повітря)		Для отвору подачі повітря в житлове приміщення

* У разі використання РП2 і РП3 застосуйте решітки, обладнані фільтрами.

Робочий простір (вільне місце навколо блока Lossnay)

■ З боку ЗП – РП

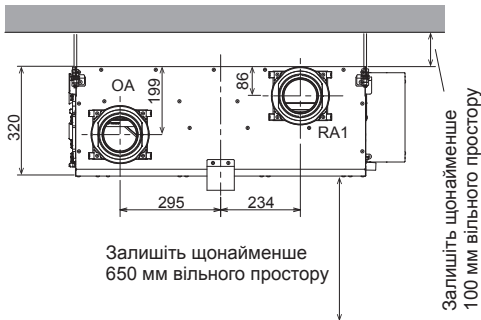

■ Зверху

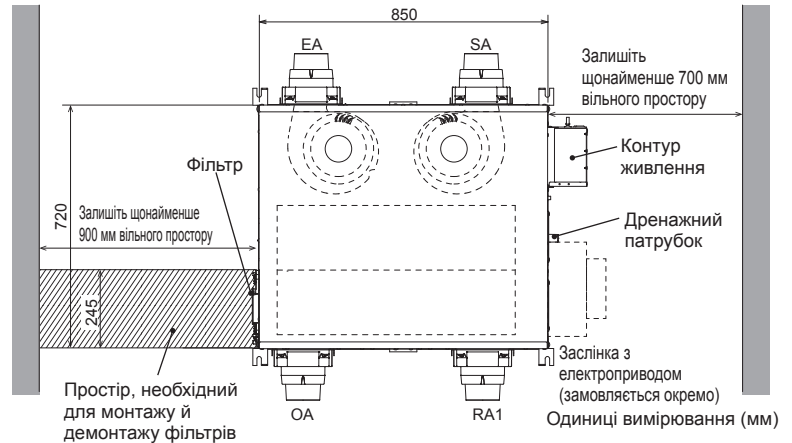

■ З'єднання дренажного трубопроводу з дренажним патрубком

Якщо дренажний трубовід не під'єднано, стічна вода, що накопичується всередині блока Lossnay, не відводиться, що може призвести до її витоків з блока. Зверніть увагу, що витрати на аварійно-відновлювальні роботи несе підрядник.

■ Обладняйте оглядове вікно розмірами щонайменше 745 × 530 мм.

Оберіть положення оглядового вікна таким чином, щоб через нього блок Lossnay можна було доставити до місця монтажу й встановити його, і щоб сервісний персонал міг потрапити до місця монтажу для здійснення технічного обслуговування. Якщо оглядове вікно має замалий розмір, може виникнути потреба в проведенні додаткових робіт, наприклад, розширенні оглядового вікна через неможливість проведення електротехнічних та інших робіт. Зверніть увагу, що витрати на додаткові роботи несе підрядник.

■ Зауваження щодо монтажу:

Не встановлюйте блок Lossnay вертикально або на похилій площині.

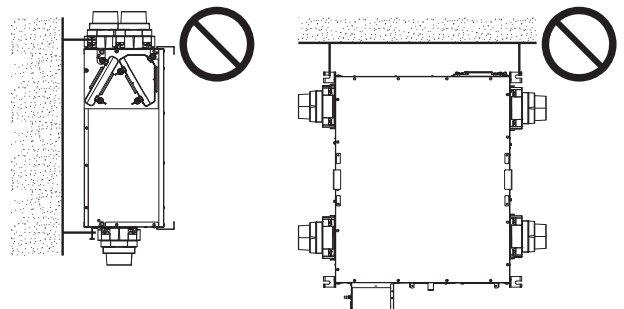

Не встановлюйте блок Lossnay у перевернутому положенні.



4. Процедура монтажу

Монтаж блока Lossnay

1. Монтаж з'єднувального фланця

Установіть чотири з'єднувальні фланці (входять до комплекту постачання) на блок Lossnay за допомогою гвинтів для кріплення з'єднувальних фланців (4–25 мм) (входять до комплекту постачання). (4 шт. × 4 місця)

Під час монтажу з'єднувальних фланців (РП1, ВП) закрийте всі нещільності між фланцями та отворами для фланців (РП1, ВП) за допомогою замазки для ущільнення (по всій окружності отвору) (можна придбати окремо).

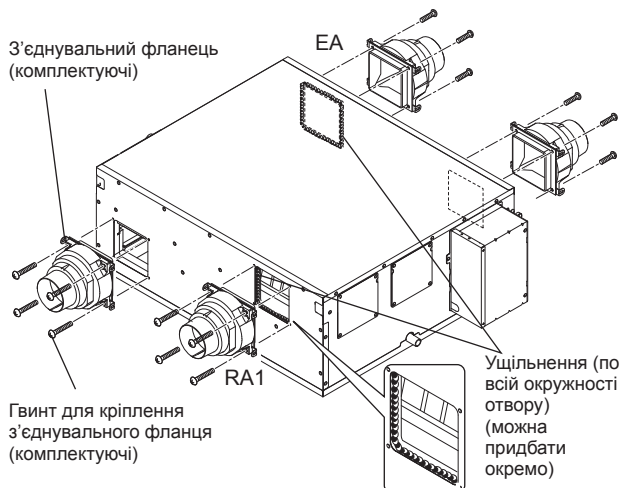

Примітка:

- Момент затягування гвинтів для кріплення складає 1,0–1,5 Н·м.
- Поставте виріб на пакувальний матеріал, щоб захистити підлогу від подряпин і пошкоджень.

2. Монтаж фіксаторів стельових підвісок

Закріпіть 2 ліві й 2 праві фіксатори стельових підвісок (входять до комплекту постачання) в положеннях, зазначених на рисунку, за допомогою гвинтів для кріплення фіксаторів стельових підвісок (тонких) (5–10 мм) і гвинтів для кріплення фіксаторів стельових підвісок (товстих) (6–12 мм) (обидва типи входять до комплекту постачання).

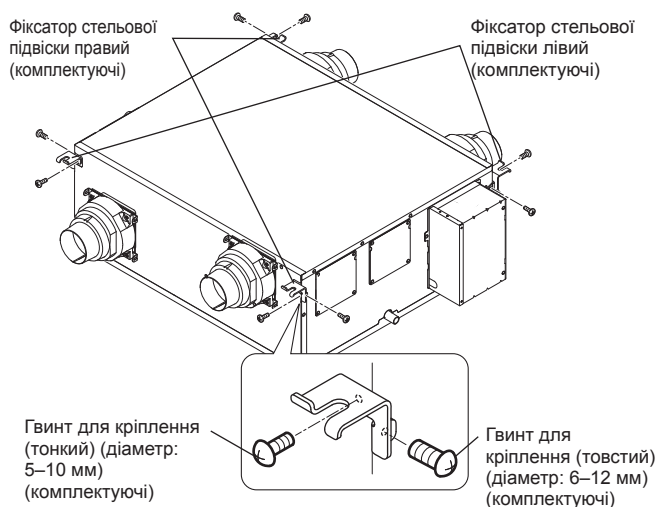

3. Монтаж блока Lossnay

- (1) Установіть болти для підвішування (М8), які можна придбати окремо, згідно зі схемою розташування фіксаторів стельових підвісок, наведеною на кресленні із зовнішніми розмірами.
- (2) Насуньте фіксатори стельових підвісок на болти для підвішування, придбані окремо, і зафіксуйте кронштейни за допомогою гумових прокладок і шайб (входять до комплекту постачання), а також гайок, придбаних окремо. Затягуючи фіксатори стельових підвісок, розташуйте блок Lossnay під нахилом відповідно до наведеного нижче рисунку <Нахил блока Lossnay під час монтажу>.

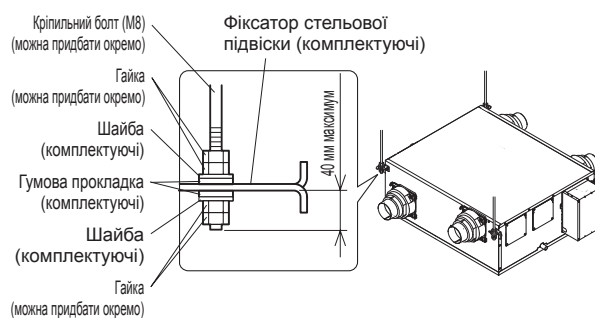

<Нахил блока Lossnay під час монтажу>

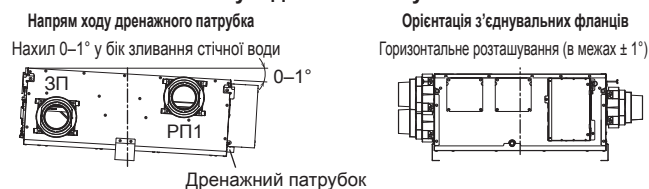

⚠ ПОПЕРЕДЖЕННЯ

- Під'єднайте виріб і трубопровід із внутрішнього боку ізоляційного шару / герметичного ущільнення.
- Температура повітря після накопичення тепла з внутрішнього боку ізоляційного шару може впасти, що може призвести до утворення конденсату і, як наслідок, до відволоження предметів побуту.
- Закріпіть блок Lossnay таким чином, щоб у напрямку ходу з'єднувальних фланців він був розташований горизонтально (в межах ± 1°).
- Закріпіть блок Lossnay із нахилом донизу під кутом 0–1° у той бік, де встановлено зливний шланг. (Нахил у зворотний бік може призвести до витоків води.)

4. Монтаж допоміжного фіксатора

Установіть два допоміжні фіксатори (входять до комплекту постачання) за допомогою гвинтів для кріплення допоміжних фіксаторів (4–8 мм). (2 шт. × 2 місця)
(Момент затягування гвинтів: 1,0–1,5 Н·м)

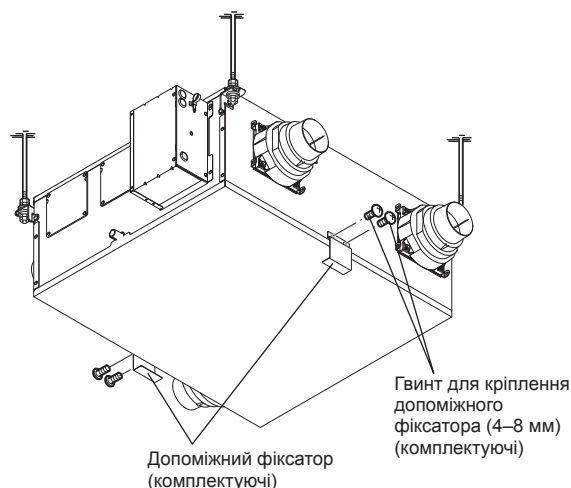

4. Процедура монтажу (продовження)

Трубопроводи

1. Трубопроводи

(1) Виберіть з'єднувальні трубопроводи

Використовуйте трубопроводи, наведені нижче в таблиці.

Номинальний діаметр	Призначення трубопроводів			
	ЗП (зовнішнє повітря)	ВП (випуск повітря)	ПП (подача повітря)	РП1 (рециркуляційне повітря)
ø 100	ø 100	ø 100	ø 100	ø 100
ø 125	ø 125	ø 125	ø 125	ø 125
ø 150	ø 150	ø 150	ø 150	ø 150

Примітка:

- Для відведення повітря з ванної кімнати використовуйте труби, виготовлені з матеріалу, через який вода не зможе потрапити до трубопроводу РП (рециркуляційного повітря).
- У разі використання металевих трубопроводів або трубопроводів із ПВХ із боку ПП переконайтеся, що вони забезпечують достатнє поглинання шуму в місці встановлення повітророзподільної решітки.
- Хоча з'єднувальні фланці блока Lossnay можуть використовуватись із трубами діаметром 100, 125 і 150 мм, місця їх закріплення відрізняються. Див. рисунок нижче.

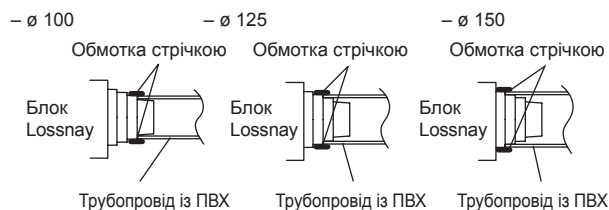

(2) Закріпіть трубопроводи на блоці Lossnay

- 1) Вставте трубу в з'єднувальний фланець до упору, оберніть отвір алюмінієвою стрічкою, яку можна придбати окремо, щоб запобігти витоків повітря, а потім щільно затягніть на трубах хомути, які можна придбати окремо.
* Алюмінієву стрічку й опорні елементи трубопроводу підготовлює підрядник.
- 2) Підвісьте трубопроводи на стелі таким чином, щоб вони не створювали навантаження на блок Lossnay.
- 3) Замажте щілини на з'єднувальних фланцях, через які повітря відводиться з ванної кімнати, замазкою для ущільнення. Використовуючи замазку для ущільнення, впевніться, що вона не виступає з труб (в іншому випадку алюмінієва стрічка може відшаруватися).

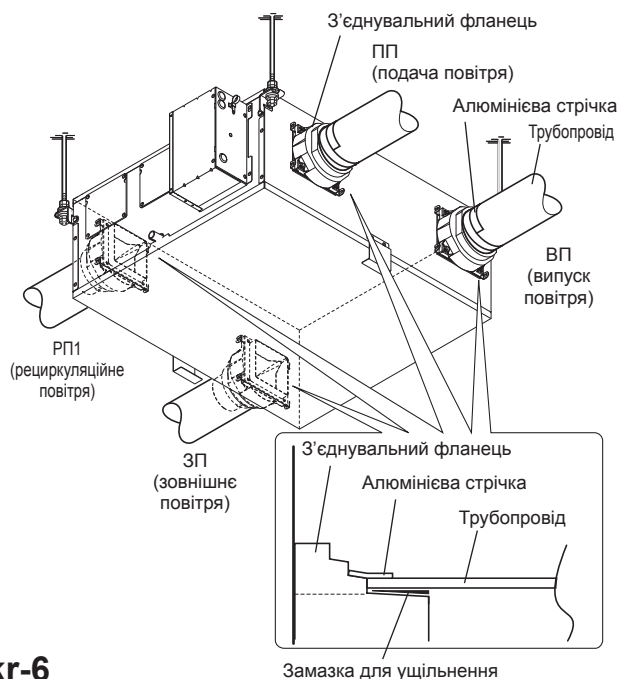

Примітка:

- Перед під'єднанням трубопроводів переконайтеся, що всередину труб та блока Lossnay не потрапили металева стружка й інші сторонні предмети (наприклад, папір або вініл).

2. Ізоляція

Ізолюйте трубопроводи й з'єднувальні фланці за допомогою скловати завтовшки 25 мм (або аналогічного матеріалу), щоб запобігти утворенню конденсату.

Якщо блок не планується використовувати протягом тривалого часу (наприклад, у разі простою протягом 24 годин), необхідно також ізолювати трубопроводи РП.

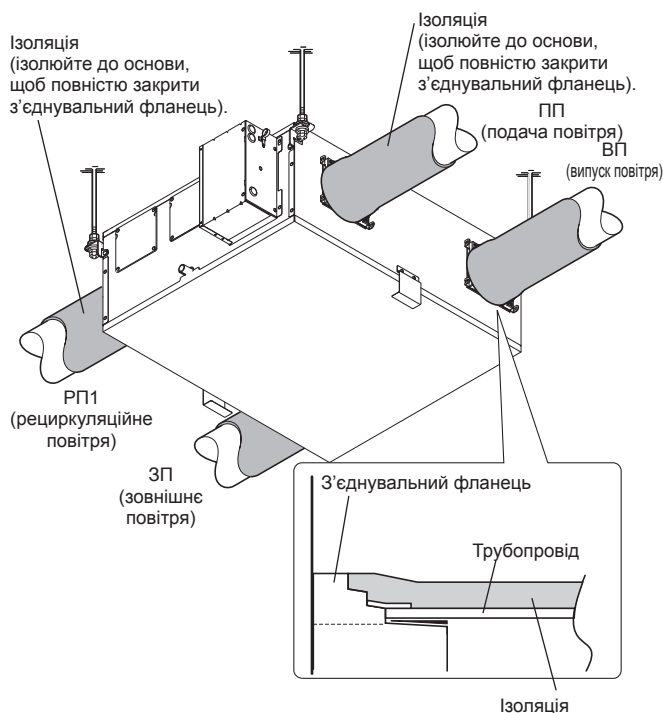

⚠ ПОПЕРЕДЖЕННЯ

Установіть трубу, що відходить назовні, з нахилом донизу щонайменше 1/30, щоб запобігти потраплянню дощу всередину.

Ізолюйте трубопроводи подачі й випуску повітря, що йдуть до блока Lossnay ззовні, та трубопровід подачі повітря, що йде до приміщення, аж до місця їх закріплення.

Установіть блок Lossnay і трубопроводи з внутрішнього боку ізоляційного шару / герметичного ущільнення. (В іншому випадку може відбуватися утворення конденсату.)

4. Процедура монтажу (продовження)

Під'єднання дренажної труби

Під'єднання зливного шланга

- (1) Щільно вставте зливний шланг (входить до комплекту постачання) в дренажний патрубок до упору. Щільно затягніть хомут шланга (входить до комплекту постачання) за допомогою викрутки, щоб зафіксувати шланг. (Нещільно затягнутий шланг може спричинити витік води.)
- (2) Інший кінець зливного шланга під'єдняйте до дренажної труби, яку можна придбати окремо, (дренажної труби, встановленої в будівлі: VP16 (зовнішній діаметр: \varnothing 22 мм), з жорсткого ПВХ). Щільно затягніть хомут шланга (входить до комплекту постачання) за допомогою викрутки, щоб зафіксувати шланг.

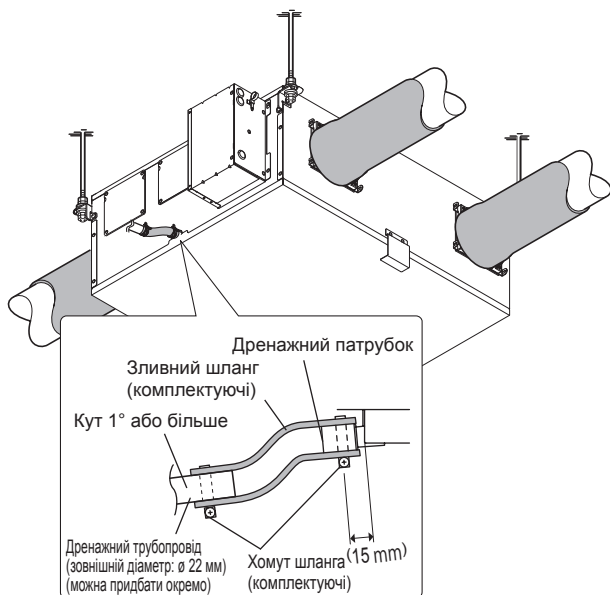

Примітка:

- Під'єдняйте зливний шланг таким чином, щоб він був розташований нижче блока Lossnay. (Якщо зливний шланг буде розташований вище блока Lossnay, відбуватиметься витік води.)
- Не наносьте на зливний шланг і дренажний патрубок клеючі речовини. (В іншому випадку проведення технічного обслуговування стає неможливим.)
- Під'єдняйте дренажний трубопровід відповідно до наступної процедури, щоб запобігти виникненню шумів від зливання стічної води.
 - Дренажний трубопровід потрібно нахилити отвором на кінці донизу, щоб забезпечити вільне стікання води.
 - Довжина дренажного трубопроводу повинна складати не менше 5 м.
 - Переконайтеся, що кількість вигинів дренажного трубопроводу й кут його нахилу донизу відповідають даним, наведеним у таблиці.

Довжина трубопроводу	Кількість вигинів труби	Нахил трубопроводу донизу
5–6 м	У 2 місцях і більше	3° і більше
6 м і більше	В 1 місці й більше	1° і більше

Узимку стічна вода, яка утворюється всередині вентиляційного блока, накопичується через тиск впускного повітря вентилятора системи випуску. Це іноді призводить до виникнення стуку й шуму води.

⚠ ПОПЕРЕДЖЕННЯ

Під'єдняйте дренажну трубу, дотримуючись наведеної нижче процедури, щоб запобігти замерзанню труби й утворенню конденсату на її поверхні.

- Під'єдняйте дренажну трубу з внутрішнього боку ізоляційного шару.
- Ізолюйте дренажну трубу по всій довжині.
- Не вставляйте кінець дренажної труби до жолоба водостоку тощо. (Під час сильного снігопаду жолоб водостоку замерзає, що унеможлиблює відведення стічної води. У результаті вода починає витікати з блока Lossnay.)

5. Електротехнічні роботи

⚠ ЗАСТЕРЕЖЕННЯ

Із міркувань безпеки й надійності електротехнічні роботи має виконувати кваліфікований підрядник (ліцензований електрик) відповідно до типу наявної внутрішньої проводки та технічних стандартів обладнання.

Неналежне під'єднання дротів і помилки в електричних роботах можуть призвести до пожежі або удару електричним струмом.

Використовуйте джерело живлення змінного струму напругою 220–240 В.

Невиконання цієї вимоги може призвести до пожежі, удару електричним струмом або пошкодженню плат.

Використовуйте відповідні електричні дроти й надійні типи з'єднань, щоб запобігти роз'єднанню дротів.

Ненадійне під'єднання дротів може призвести до пожежі.

Переконайтеся, що дріт заземлення під'єднаний.

Збій у роботі виробу чи коротке замикання можуть призвести до удару електричним струмом.

Примітка:

- Загальна довжина електричних дротів між блоком Lossnay і пультом дистанційного керування не повинна перевищувати 50 м.
Мікроструми, що течуть між дротами, можуть спричинити несправність.
- Використовуйте лише кабелі зв'язку з подвійною ПВХ-ізоляцією.
- Усі контури живлення слід від'єднати, перш ніж починати роботу з кінцевими пристроями.

Зверніть увагу, що витрати на аварійно-відновлювальні роботи внаслідок зазначених вище несправностей несе підрядник.

Назви компонентів у блоці керування

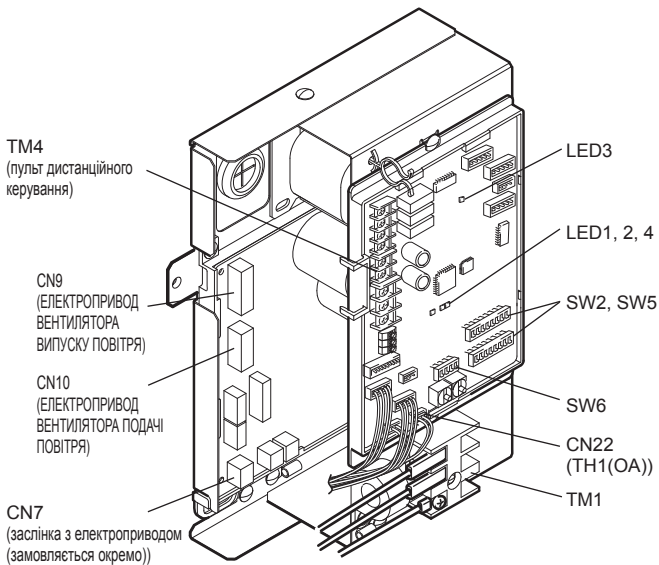

5. Електротехнічні роботи (продовження)

Схема під'єднання

- * Під'єднання до ТМ1, ТМ4 (зазначене пунктирними лініями) виконується в місці встановлення.
- * Під'єднання до CN7 (ЗАСЛІНКА) замовляється окремо.
- * Переконайтеся, що дрiт заземлення під'єднано.
- * Має бути встановлено багатополюсний роз'єднувач.
- * Завжди використовуйте роз'єднувач під час під'єднання головного вимикача.
- * Виберіть відповідний автоматичний вимикач на основі даних про електричний струм у наведеній нижче таблиці.

Пусковий струм після вмикання живлення [А]	10 мс	6,1
	100 мс	3,6

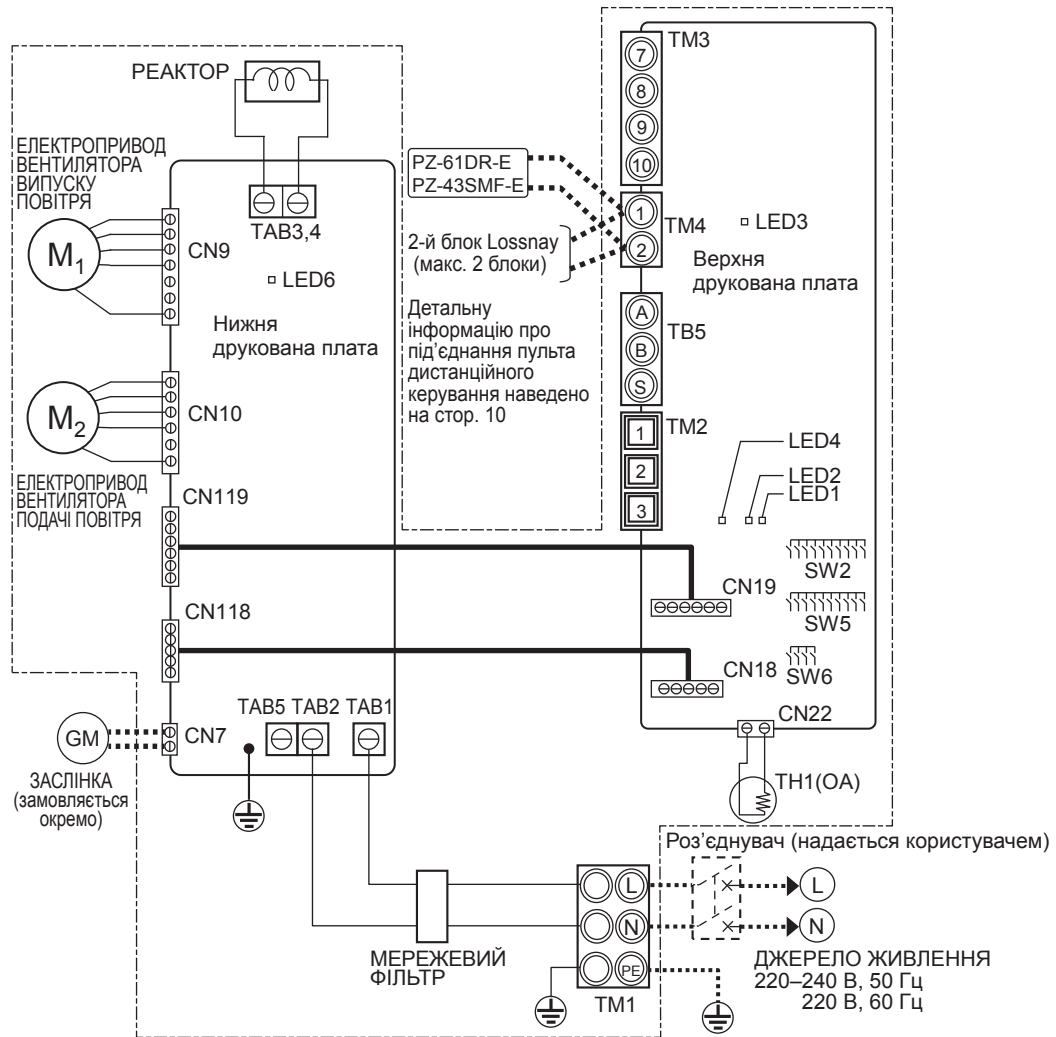

Пояснення до позначень

M1: електропривод вентилятора випуску повітря	TB5: Не використовується	CN19: клемна колодка
M2: електропривод вентилятора подачі повітря	TAB1, TAB2, (TAB5): клемна колодка (джерело живлення)	CN119: клемна колодка
GM: електропривод байпасної заслінки	TAB3, TAB4: клемна колодка (реактор)	CN22: клемна колодка (терморезистор 3П)
ТН1: терморезистор зовнішнього повітря	CN7: клемна колодка (електропривод байпасної заслінки) (замовляється окремо)	LED1 – LED3: контрольна індикаторна лампа
SW2, SW5: перемикач (вибір функції)	CN9: клемна колодка (електропривод вентилятора)	LED4, LED6: лампа індикатора живлення
SW6: перемикач (селектор заслінки з електроприводом (замовляється окремо))	CN10: клемна колодка (електропривод вентилятора)	СИМВОЛ : Розподільна коробка
ТМ1: розподільна коробка (джерело живлення)	CN18: клемна колодка	: клемна колодка на друкованій платі
ТМ2: Не використовується	CN118: клемна колодка	
ТМ3: Не використовується		
ТМ4: розподільна коробка (кабель зв'язку)		

5. Електротехнічні роботи (продовження)

Під'єднання дротів

- (1) Зніміть кришку розподільної коробки (3 гвинти).

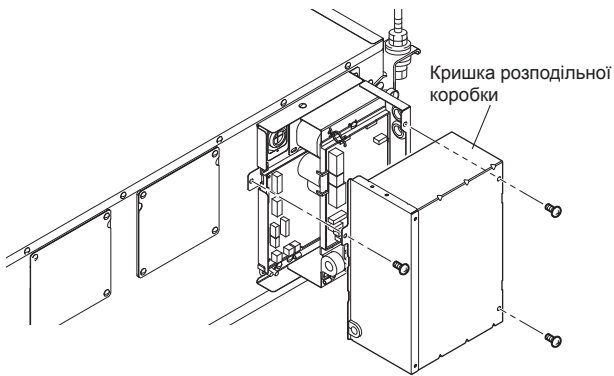

- (2) Під'єднайте кабель живлення й кабель зв'язку. Пропустіть кабель живлення через гніздо* й під'єднайте до розподільної коробки ТМ1 за допомогою круглих контактів. Під'єднайте дрот заземлення до контакту заземлення й зафіксуйте його, затягнувши гніздо. (* Використовуйте вироби, які здатні надійно зафіксувати кабель, наприклад кабельні вводи PG.)

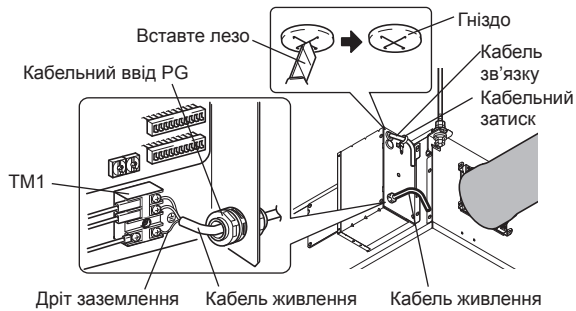

Примітка:

- Відстань від кабелю живлення до кабелю зв'язку має становити щонайменше 5 см, в іншому випадку можливе виникнення несправностей блока.

Завелика довжина ділянки кабелю живлення зі знятою ізоляцією може привести до короткого замикання в разі стикання провідників.

Переріз кабелю живлення: 1,5 мм² (Ø9) чи більше.

- Затягніть дрот заземлення й кабелі зв'язку в розподільній коробці.
- Зафіксуйте кабелі зв'язку за допомогою кабельних затисків.

Після завершення під'єднання встановіть назад кришку блока керування.

- (3) Під'єднайте пульт дистанційного керування (PZ-61DR-E, PZ-43SMF-E).

Надійно під'єднайте кабель зв'язку від пульта дистанційного керування до контактів 1 і 2 вхідної розподільної коробки (ТМ4) (дотримання полярності не є потрібним).

Тип дроту: двожилийний екранований кабель.

Переріз дроту: 0,3 мм².

- Загальна довжина кабелю зв'язку між блоком Lossnay і пультом дистанційного керування не має перевищувати 50 м.

Примітка:

- Момент затягування гвинтів розподільної коробки не має перевищувати 0,5 Н·м. Інакше можливе пошкодження друкованої плати.
- Не під'єднуйте кабель живлення.
- Не можна під'єднувати окремі дроти, наприклад дроти з ПВХ.
- До блока Lossnay можна під'єднувати лише один пульт дистанційного керування. Не можна під'єднувати два або більше пультів дистанційного керування.
- Пульты PZ-61DR-E і PZ-43SMF-E не можна використовувати одночасно.

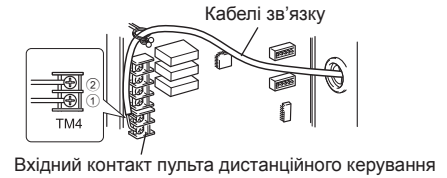
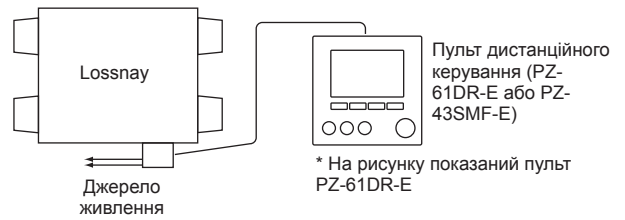

- (4) Керування двома блоками Lossnay з одного пульта дистанційного керування

З'єднайте блоки Lossnay 1 і 2 за допомогою кабелю зв'язку.

Тип дроту: двожилийний екранований кабель.

Переріз дроту: 0,3 мм².

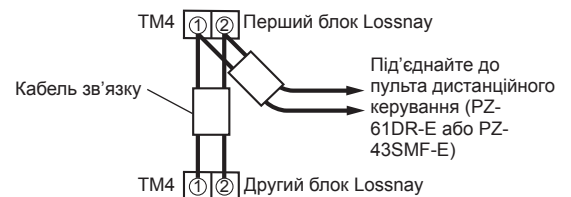

Примітка:

- Момент затягування гвинтів розподільної коробки не має перевищувати 0,5 Н·м. Інакше можливе пошкодження друкованої плати.
- Не можна під'єднувати окремі дроти, наприклад дроти з ПВХ.
- Під'єднайте кабель живлення до кожного блока Lossnay.
- З'єднати можна до двох блоків Lossnay.
- У разі використання додаткових заслінок (P-133DUE-E) і керування двома блоками Lossnay за допомогою пульта дистанційного керування переконайтеся, що засліпки встановлені на кожному блоці Lossnay. В іншому випадку блоки Lossnay не працюватимуть належним чином.
- Пульты PZ-61DR-E і PZ-43SMF-E не можна використовувати одночасно.

6. Стандартні налаштування

Налаштування за встановленої заслінки з електроприводом (замовляється окремо)

Якщо додаткову заслінку з електроприводом (P-133DUE-E) встановлено, змініть значення параметра перемикача SW6-1 на ВИМК.

Вибір заслінки з електроприводом	SW6-1	SW6-2	SW6-3	SW6-4	Примітки
Без заслінки	УВИМК	УВИМК	УВИМК	УВИМК	Заводське значення
Із заслінкою	ВИМК	УВИМК	УВИМК	УВИМК	

(SW6)

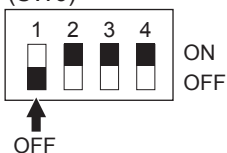

Зміна перемикача функції (SW-2 і SW-5)

Налаштуйте перемикачі (SW-2 і SW-5) для виконання відповідної функції.

* Всі функції, за винятком «Пробного запуску» і «Налаштувань основного блока», можна налаштувати з пульта дистанційного керування (PZ-61DR-E). Якщо надалі ця функція викликається з пульта дистанційного керування, вона працює відповідно до налаштувань пульта.

(SW2)

OFF ON

1	<input type="checkbox"/>	Пробний запуск
2	<input type="checkbox"/>	Не використовується
3	<input type="checkbox"/>	Не використовується
4	<input type="checkbox"/>	№ 6 Параметр від'ємного тиску в приміщенні
5	<input type="checkbox"/>	№ 7 Параметр додатного тиску в приміщенні
6	<input type="checkbox"/>	Не використовується
7	<input type="checkbox"/>	№ 51 Параметр автоматичного режиму вентиляції
8	<input type="checkbox"/>	Не використовується
9	<input type="checkbox"/>	№ 61 Швидкість вентилятора за вхідного сигналу «Високий» для обсягу повітря (за умови використання PZ-43SMF-E)
10	<input type="checkbox"/>	№ 62 Швидкість вентилятора за вхідного сигналу «Низький» для обсягу повітря (за умови використання PZ-43SMF-E)

(SW5)

OFF ON

1	<input type="checkbox"/>	Не використовується
2	<input type="checkbox"/>	Не використовується
3	<input type="checkbox"/>	№ 14 Параметр вентилятора випуску повітря
4	<input type="checkbox"/>	№ 5 Параметр автоматичного відновлення після переривання подачі живлення
5	<input type="checkbox"/>	№ 1 Параметр індикації технічного обслуговування фільтрів і підвищення потужності вентиляторів за забитих фільтрів
6	<input type="checkbox"/>	Не використовується
7	<input type="checkbox"/>	Не використовується
8	<input type="checkbox"/>	Не використовується
9	<input type="checkbox"/>	№ 14 Параметр вентилятора випуску повітря за температури ЗП нижче -5°C
10	<input type="checkbox"/>	Не використовується

6. Стандартні налаштування (продовження)

Language selection (Вибір мови)

Опис функції

Можна встановити бажану мову. Мови, які можна обрати: англійська, французька, німецька, італійська, португальська, шведська й російська.

Функції кнопок

1

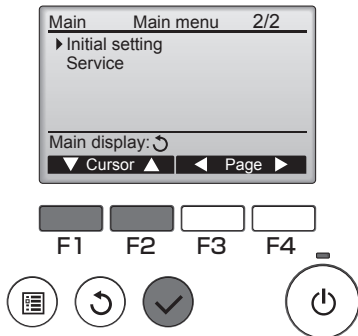

Виберіть у «Main menu» (Головному меню) «Initial setting» (Стандартні налаштування) й натисніть кнопку **ВИБІР**.
На екрані з'явиться повідомлення «Enter maintenance password» (Введіть пароль для технічного обслуговування) зі значенням «0000». Введіть пароль за замовчуванням «9999» і натисніть кнопку **ВИБІР**.
* Детальну інформацію щодо змінення пароля наведено в інструкції з експлуатації до пульта PZ-61DR-E.

2

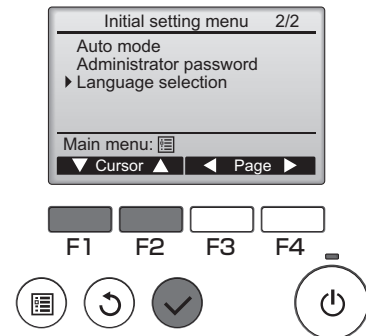

За допомогою кнопок **F1** і **F2** перемістіть курсор до пункту «Language selection» (Вибір мови) й натисніть кнопку **ВИБІР**.

3

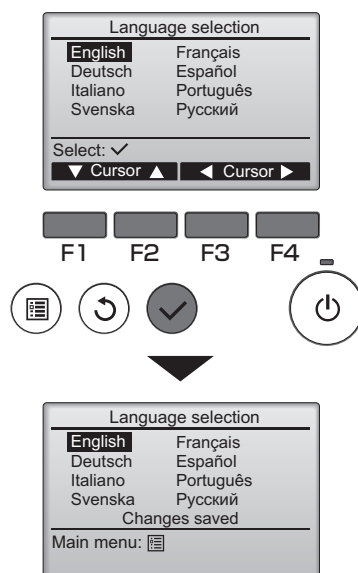

За допомогою кнопок **F1** – **F4** підведіть курсор до бажаної мови й натисніть кнопку **ВИБІР**.

Під час першого ввімкнення пристрою екран «Language selection» (Вибір мови) з'являється на екрані автоматично. Виберіть бажану мову. Система не почне роботу, якщо мову не вибрано.

З'явиться екран із підтвердженням збереження налаштувань.

Переміщення між екранами

- Щоб повернутися до Main menu (Головного меню) Кнопка **МЕНЮ**
- Щоб повернутися до попереднього екрана Кнопка **ПОВЕРНЕННЯ**

6. Стандартні налаштування (продовження)

Введення інформації про технічне обслуговування

Функції кнопок

1 Вхід у Головне меню

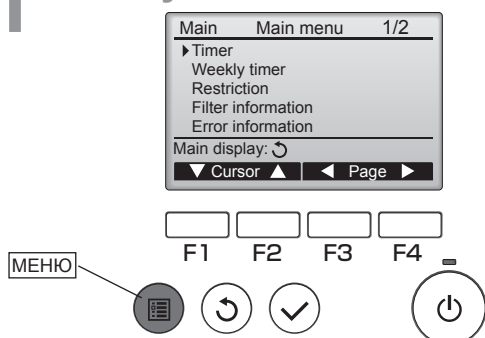

Натисніть кнопку **МЕНЮ**.

На дисплеї з'явиться Main menu (Головне меню).

2 Вибір пункту

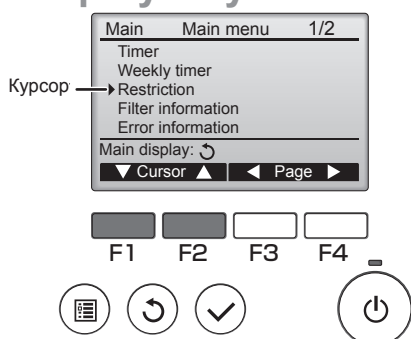

Натисніть **F1**, щоб перемістити курсор вниз.

Натисніть **F2**, щоб перемістити курсор вгору.

Натисніть **F3**, щоб повернутися до попередньої сторінки.

Натисніть **F4**, щоб перейти до наступної сторінки.

3

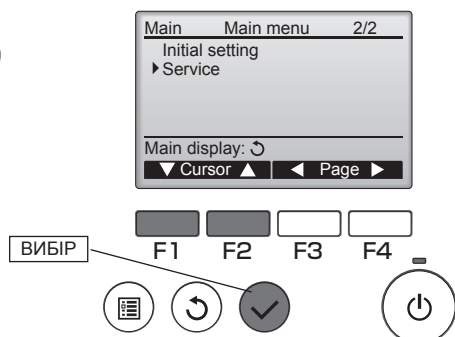

Натисніть **F1**, **F2**, **F3**, **F4**, щоб перевести курсор до пункту Service (Обслуговування) на наступній сторінці, і натисніть кнопку **ВИБІР**.

4

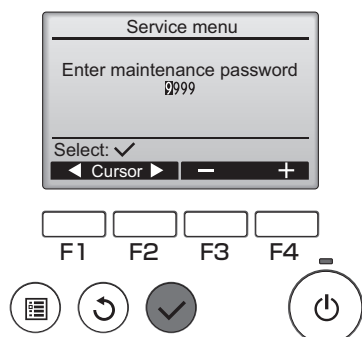

На екрані з'явиться повідомлення «Enter maintenance password» (Введіть пароль для технічного обслуговування) зі значенням «0000». Введіть стандартний пароль за замовчуванням «9999» і натисніть кнопку **ВИБІР**.

* Детальну інформацію щодо змінення пароля наведено в інструкції з експлуатації до пульта PZ-61DR-E.

6. Стандартні налаштування (продовження)

5

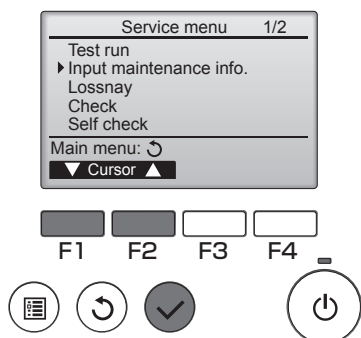

Виберіть пункт «Input maintenance info.» (Введіть інформацію про технічне обслуговування) на екрані «Service Menu» (Меню обслуговування) й натисніть кнопку **ВИБІР**.

6

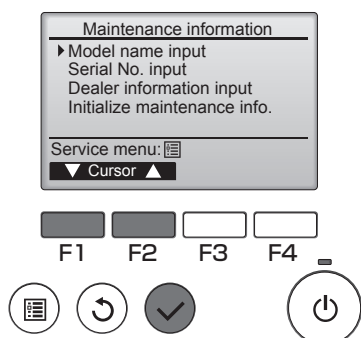

Виберіть пункт «Model name input» (Введення назви моделі) й натисніть кнопку **ВИБІР**.

7

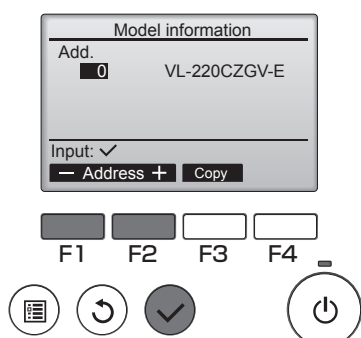

Виберіть пункт «Add. 0» (Додати 0).
Введіть назву моделі: VL-220CZGV-E.
Натисніть кнопку **ВИБІР**.
З'явиться екран «Maintenance information» (Інформація про технічне обслуговування).

8

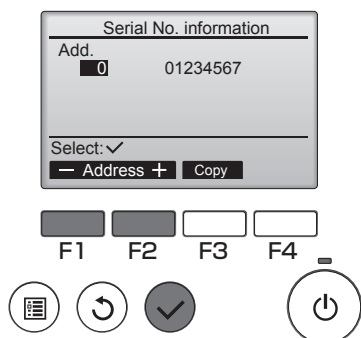

Виберіть пункт «Serial No.» (Серійний номер).
Виберіть пункт «Add. 0» (Додати 0).
Введіть серійний номер, зазначений на ідентифікаційній таблиці блока Lossnay.
Натисніть кнопку **ВИБІР**.
З'явиться екран «Maintenance information» (Інформація про технічне обслуговування).

Serial No. (Серійний номер)

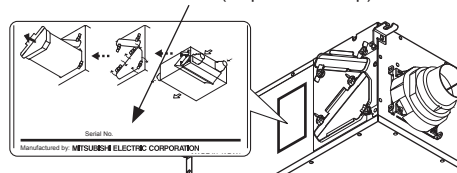

9



Виберіть пункт «Dealer information» (Інформація про дилера).
Введіть номер телефону дилера.
Натисніть кнопку **ВИБІР**.
З'явиться екран «Maintenance information» (Інформація про технічне обслуговування).

6. Стандартні налаштування (продовження)

Зміна налаштувань функцій із пульта дистанційного керування PZ-61DR-E.

Опис функції

За необхідності здійсніть налаштування функцій блока Lossnay з пульта дистанційного керування.

- Див. «Інструкцію з експлуатації» пульта PZ-61DR-E, щоб здійзнити налаштування функцій.
- У разі зміни налаштувань функцій блоків Lossnay збережіть всі зміни, щоб мати змогу відстежити їх.

Функції кнопок

1 Вхід у Головне меню

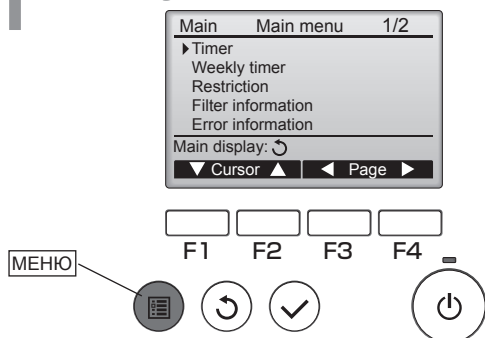

Натисніть кнопку **МЕНЮ**.

На дисплеї з'явиться Main menu (Головне меню).

2 Вибір пункту

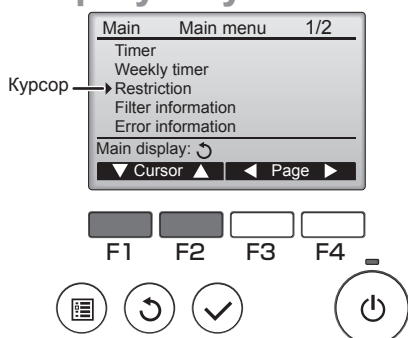

Натисніть **F1**, щоб перемістити курсор вниз.

Натисніть **F2**, щоб перемістити курсор вгору.

Натисніть **F3**, щоб повернутися до попередньої сторінки.

Натисніть **F4**, щоб перейти до наступної сторінки.

3

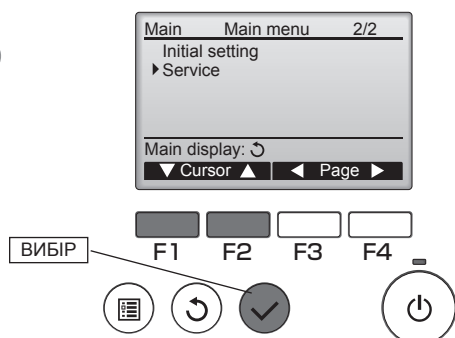

Натисніть **F1**, **F2**, **F3**, **F4**, щоб перевести курсор до пункту Service (Обслуговування) на наступній сторінці, і натисніть кнопку **ВИБІР**.

4

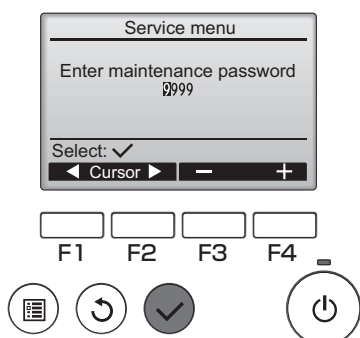

На екрані з'явиться повідомлення «Enter maintenance password» (Введіть пароль для технічного обслуговування) зі значенням «0000». Введіть стандартний пароль за замовчуванням «9999» і натисніть кнопку **ВИБІР**.

* Детальну інформацію щодо змінення пароля наведено в інструкції з експлуатації до пульта PZ-61DR-E.

6. Стандартні налаштування (продовження)

5

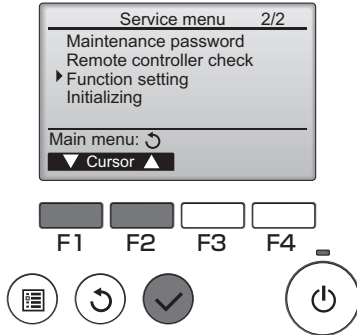

Виберіть пункт «Function Setting» (Налаштування функцій) на екрані «Service Menu» (Меню обслуговування) й натисніть кнопку **ВИБІР**.

6

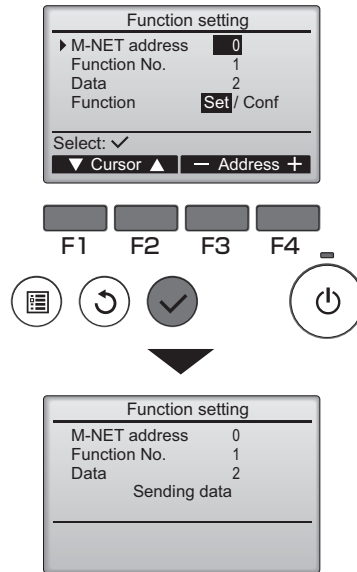

З'явиться екран «Function Setting» (Налаштування функцій). Натисніть кнопку **F1** або **F2**, щоб перемістити курсор на один із наступних пунктів: «M-NET address» (Адреса M-NET), номер параметра функції або значення параметра. Потім натисніть кнопку **F3** або **F4**, щоб змінити існуючі налаштування на потрібні.

– Установіть для параметра «M-NET address» (Адреса M-NET) значення «ALL» (Усі) або «0».

Після завершення натисніть кнопку **ВИБІР**.

З'явиться екран із підтвердженням відправлення інформації про налаштування.

Щоб перевірити поточні налаштування для відповідного блока, введіть значення його параметра «M-NET address» (Адреса M-NET) і номер параметра функції, виберіть пункт «Підтвердити для функції» та натисніть кнопку **ВИБІР**. З'явиться екран із підтвердженням здійснення пошуку інформації про налаштування. Після завершення пошуку на дисплеї буде відображено поточні налаштування.

7

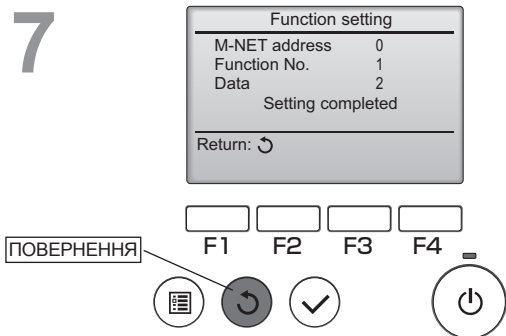

Після відправлення інформації про налаштування

з'явиться екран із підтвердженням завершення операції.

Для здійснення додаткових налаштувань натисніть кнопку **ПОВЕРНЕННЯ**, щоб перейти до екрану, показаному в пункті 3 вище. Задайте номери функцій для інших блоків Lossnay, виконуючи ті ж самі операції.

Переміщення між екранами

• Щоб повернутися до екрана «Service Menu» (Меню обслуговування) Кнопка **МЕНЮ**

• Щоб повернутися до попереднього екрана Кнопка **ПОВЕРНЕННЯ**

6. Стандартні налаштування (продовження)

№ функції	Функція	Дані налаштувань (PZ-61DR-E)								Заводське значення	№ DIP-перемикача
		0	1	2	3	4	5	6	7		
1	Параметр індикації технічного обслуговування фільтрів і підвищення потужності вентиляторів за забитих фільтрів	Пріоритет DIP-перемикача	Індикатор доступний. Підвищення потужності вентилятора Н/Д	Індикатор доступний. Підвищення потужності вентилятора Н/Д	Індикатор доступний. Підвищення потужності вентилятора доступне	-	-	-	-	0	5-5
5	Параметр автоматичного відновлення після переривання подачі живлення	Пріоритет DIP-перемикача	Зупинка після ввімкнення живлення	Запуск після ввімкнення живлення	Відновлення попереднього стану після відновлення живлення	-	-	-	-	0	5-4
6	Параметр від'ємного тиску в приміщенні	Пріоритет DIP-перемикача	Н/Д	Зменшення подачі на 1 рівень	Зменшення подачі на 2 рівня	-	-	-	-	0	2-4
7	Параметр додатного тиску в приміщенні	Пріоритет DIP-перемикача	Н/Д	Зменшення випуску на 1 рівень	Зменшення випуску на 2 рівні	-	-	-	-	0	2-5
14	Параметр вентилятора випуску повітря за температури ЗП нижче -5 °С	Пріоритет DIP-перемикача	Зупинка	Швидкість вентилятора 1 або 2	Без змін	-	-	-	-	0	5-3 5-9
51	Параметр автоматичного режиму вентиляції	Пріоритет DIP-перемикача	Варіант А	Варіант В	Довільне значення	-	-	-	-	0	2-7
52	Параметр автоматичного режиму вентиляції 1) Різниця між зовнішньою температурою й температурою в приміщенні	Дані параметрів 0-7 --> Температурна різниця 23-30 °С								5	Н/Д
53	Параметр автоматичного режиму вентиляції 2) Параметр мінімальної температури зовнішнього повітря	Дані параметрів 0-15 --> Мінімальна температура зовнішнього повітря 10-25 °С								12	Н/Д
55	Параметр підвищення потужності вентилятора подачі повітря	2 рівня вниз	1 рівень вниз	Н/Д	1 рівень вгору	2 рівня вгору	-	-	-	2	Н/Д
56	Параметр підвищення потужності вентилятора випуску повітря	2 рівня вниз	1 рівень вниз	Н/Д	1 рівень вгору	2 рівня вгору	-	-	-	2	Н/Д
61	Швидкість вентилятора за вхідного сигналу «Високий» для обсягу повітря	У разі використання пульта PZ-61DR-E налаштування змінювати не потрібно								0	2-9
62	Швидкість вентилятора за вхідного сигналу «Низький» для обсягу повітря	У разі використання пульта PZ-61DR-E налаштування змінювати не потрібно								0	2-10
100	Ініціалізація	-	Ініціалізація	-	-	-	-	-	-	0	Н/Д

У цій таблиці наведено короткий опис параметрів функцій. Детальнішу інформацію наведено на наступних сторінках.

Функції з позначкою «Н/Д» в стовпчику «№ DIP-перемикача» доступні лише в разі використання пульта дистанційного керування PZ-61DR-E.

6. Стандартні налаштування (продовження)

№ 1 Параметр індикації технічного обслуговування фільтрів і підвищення потужності вентиляторів за забитих фільтрів

Складіть графік чищення фільтрів на підставі розрахункової концентрації пилу в повітрі.

Якщо доступне підвищення потужності вентиляторів подачі і випуску повітря, воно відбувається поступово після 2200 і 4400 годин роботи.

Якщо функцію **№ 55** або **№ 56** вже активовано, підвищення потужності вентилятора не відбувається.

Розрахунковий час різниться залежно від поточної швидкості вентилятора.

DIP-перемикач		Перевірка налаштувань	PZ-61DR-E		Перевірка налаштувань	Індикатор технічного обслуговування фільтра	Підвищення потужності вентиляторів
№ перемикача	Параметр		№ функції	Дані параметрів			
SW5-5	-	-	1	0 (заводське значення)	7	Пріоритет Dip-перемикача	Н/Д
	-	-		1		Індикація після досягнення розрахункових 4400 годин роботи	
	ВИМК (заводське значення)	-		2		Н/Д	
	УВИМК	-		3		Індикація після досягнення розрахункових 4400 годин роботи	

Примітка:

Після перевищення сукупного часу експлуатації блока Lossnay на дисплеї пульта дистанційного керування внутрішнього блока або на пульта дистанційного керування Lossnay з'являється індикатор очищення фільтра. Після чищення фільтра індикатор чищення можна скинути. Див. інструкцію з експлуатації пульта дистанційного керування.

№ 5 Параметр автоматичного відновлення після переривання подачі живлення

Активує функцію автоматичного відновлення після переривання подачі живлення.

DIP-перемикач		Перевірка налаштувань	PZ-61DR-E		Перевірка налаштувань	Автоматичне відновлення
№ перемикача	Параметр		№ функції	Дані параметрів		
SW5-4	-	-	5	0 (заводське значення)	14	Пріоритет Dip-перемикача
	ВИМК (заводське значення)	-		1		Зупинка після ввімкнення живлення
	-	-		2		Запуск після ввімкнення живлення
	УВИМК	-		3		Блок Lossnay автоматично відновлює налаштування після відновлення живлення

№ 6 Параметр від'ємного тиску в приміщенні

Вентилятор випуску повітря починає працювати на вищій швидкості, ніж вентилятор подачі повітря.

На пульта дистанційного керування відображається швидкість вентилятора випуску повітря.

Індикатор швидкості вентилятора	Вентилятор випуску повітря	Вентилятор подачі повітря	
		1 рівень вниз	2 рівня вниз
4	4	3	2
3	3	2	1
2	2	1	1
1	1	1	1

DIP-перемикач		Перевірка налаштувань	PZ-61DR-E		Перевірка налаштувань	Рівень зниження швидкості вентилятора подачі повітря
№ перемикача	Параметр		№ функції	Дані параметрів		
SW2-4	-	-	6	0 (заводське значення)	51	Пріоритет Dip-перемикача
	ВИМК (заводське значення)	-		1		Н/Д
	УВИМК	-		2		Швидкість вентилятора подачі повітря на 1 рівень нижча за швидкість вентилятора випуску повітря
	-	-		3		Швидкість вентилятора подачі повітря на 2 рівня нижча за швидкість вентилятора випуску повітря

№ 7 Параметр додатного тиску в приміщенні

Вентилятор подачі повітря починає працювати на вищій швидкості, ніж вентилятор випуску повітря.

На пульта дистанційного керування відображається швидкість вентилятора подачі повітря.

Індикатор швидкості вентилятора	Вентилятор подачі повітря	Вентилятор випуску повітря	
		1 рівень вниз	2 рівня вниз
4	4	3	2
3	3	2	1
2	2	1	1
1	1	1	1

DIP-перемикач		Перевірка налаштувань	PZ-61DR-E		Перевірка налаштувань	Рівень зниження швидкості вентилятора випуску повітря
№ перемикача	Параметр		№ функції	Дані параметрів		
SW2-5	-	-	7	0 (заводське значення)	14	Пріоритет Dip-перемикача
	ВИМК (заводське значення)	-		1		Н/Д
	УВИМК	-		2		Швидкість вентилятора випуску повітря на 1 рівень нижча за швидкість вентилятора подачі повітря
	-	-		3		Швидкість вентилятора випуску повітря на 2 рівня нижча за швидкість вентилятора подачі повітря

№ 14 Параметр вентилятора випуску повітря за температури ЗП нижче -5 °С

Налаштування роботи вентилятора випуску повітря за температури зовнішнього повітря нижче -5 °С (коли вентилятор подачі повітря вимкнений).

DIP-перемикач		Перевірка налаштувань	PZ-61DR-E		Перевірка налаштувань	Робота вентилятора випуску повітря за температури зовнішнього повітря -5 °С чи нижче
№ перемикача	Параметр		№ функції	Дані параметрів		
SW5-3 SW5-9	-	-	14	0 (заводське значення)	14	Пріоритет Dip-перемикача
	5-3 ВИМК 5-9 УВИМК	-		1		Зупинка
	5-3 УВИМК 5-9 ВИМК	-		2		Примусове перемикачання на швидкість 2 або нижчу*
	5-3 ВИМК 5-9 ВИМК (заводське значення)	-		3		Без змін
	5-3 УВИМК 5-9 УВИМК	-				

* Якщо пристрій Lossnay працює на швидкості 1, вентилятор випуску повітря продовжує працювати на швидкості 1. Функція **№ 14** підтримується перемикачем DIP-SW 5-3, тобто її можна налаштувати окремо без використання пульта PZ-61DR-E.

№ 51 Параметр автоматичного режиму вентиляції

Налаштування варіанту умов для переходу в режим «By-pass» (Байпас) в автоматичному режимі вентиляції.

Якщо на пульта PZ-61DR-E для даних параметрів установлене значення «3», функції **№ 52** і **№ 53** доступні.

DIP-перемикач		Перевірка налаштувань	PZ-61DR-E		Перевірка налаштувань	Умови для переходу в режим «By-pass» (Байпас)
№ перемикача	Параметр		№ функції	Дані параметрів		
SW2-7	-	-	51	0 (заводське значення)	14	Пріоритет Dip-перемикача
	ВИМК (заводське значення)	-		1		Варіант А Температура зовнішнього повітря 22-28 °С
	УВИМК	-		2		Варіант В Температура зовнішнього повітря 16-28 °С
	-	-		3		Довільне значення

* Варіант А більше підходить для переходу в режим «By-pass» (Байпас), ніж варіант В.

6. Стандартні налаштування (продовження)

№ 52 Параметр автоматичного режиму вентиляції 1) Максимальна температура зовнішнього повітря

Налаштування умов переходу в режим «By-pass» (Байпас) у режимі автоматичної вентиляції, максимальна температура зовнішнього повітря.

Цю функцію неможливо активувати за допомогою DIP-перемикача блока Lossnay.

Ця функція доступна, якщо для функції № 51 вибрано значення даних параметрів 3.

DIP-перемикач		Перевірка налаштувань	PZ-61DR-E		Перевірка налаштувань	Температура в приміщенні – температура зовнішнього повітря
№ перемикача	Параметр		№ функції	Дані параметрів		
Н/Д	-	-	52	0		23 °C чи вище
	-	-		1		24 °C чи вище
	-	-		2		25 °C чи вище
	-	-		3		26 °C чи вище
	-	-		4		27 °C чи вище
	-	-		5		28 °C чи вище
	-	-		6		29 °C чи вище
-	-	7	30 °C чи вище			

№ 53 Параметр автоматичного режиму вентиляції 2) Мінімальна температура зовнішнього повітря

Налаштування умов переходу в режим «By-pass» (Байпас) у режимі автоматичної вентиляції, мінімальна температура зовнішнього повітря.

Цю функцію неможливо активувати за допомогою DIP-перемикача блока Lossnay.

Ця функція доступна, якщо для функції № 51 вибрано значення даних параметрів 3.

DIP-перемикач		Перевірка налаштувань	PZ-61DR-E		Перевірка налаштувань	Температура зовнішнього повітря
№ перемикача	Параметр		№ функції	Дані параметрів		
Н/Д	-	-	53	0		10 °C чи вище
	-	-		1		11 °C чи вище
	-	-		2		12 °C чи вище
	-	-		3		13 °C чи вище
	-	-		4		14 °C чи вище
	-	-		5		15 °C чи вище
	-	-		6		16 °C чи вище
	-	-		7		17 °C чи вище
	-	-		8		18 °C чи вище
	-	-		9		19 °C чи вище
	-	-		10		20 °C чи вище
	-	-		11		21 °C чи вище
	-	-		12		22 °C чи вище
	-	-		13		23 °C чи вище
	-	-		14		24 °C чи вище
-	-	15	25 °C чи вище			

Довільне значення «By-pass» (Байпас)

Користувач може налаштувати умови для переходу в режим «By-pass» (Байпас) в автоматичному режимі вентиляції за допомогою функцій № 52 і № 53.

Приклади налаштувань наведено нижче.

Приклад*

Графік роботи вентилятора в режимі «By-pass» (Байпас) / режимі рекуперації в автоматичному режимі

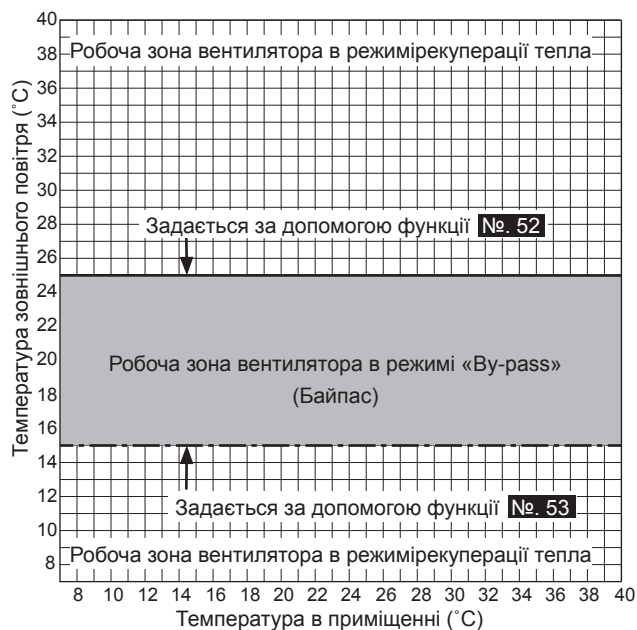

№ функції	Дані параметрів
52	2 (25 °C)
53	5 (15 °C)

№ 55, 56 Параметр підвищення потужності вентилятора подачі повітря Параметр підвищення потужності вентилятора випуску повітря

Використовуйте ці функції, якщо необхідно збільшити обсяг повітря після монтажу пристрою.

Функція № 55 призначена для підвищення потужності вентилятора подачі повітря, а функція № 56 – для підвищення потужності вентилятора випуску повітря.

Якщо функцію № 1 активовано, а вентилятор вже працює на максимальній швидкості, ця функція стає недоступною.

Цю функцію неможливо активувати за допомогою DIP-перемикача блока Lossnay.

DIP-перемикач		Перевірка налаштувань	PZ-61DR-E		Перевірка налаштувань	Підвищення потужності вентилятора подачі повітря
№ перемикача	Параметр		№ функції	Дані параметрів		
Н/Д	-	-	55	0		2 рівня вниз
	-	-		1		1 рівень вниз
	-	-		2		Н/Д
	-	-		3		1 рівень вгору
	-	-		4		2 рівня вгору

DIP-перемикач		Перевірка налаштувань	PZ-61DR-E		Перевірка налаштувань	Підвищення потужності вентилятора випуску повітря
№ перемикача	Параметр		№ функції	Дані параметрів		
Н/Д	-	-	56	0		2 рівня вниз
	-	-		1		1 рівень вниз
	-	-		2		Н/Д
	-	-		3		1 рівень вгору
	-	-		4		2 рівня вгору

6. Стандартні налаштування (продовження)

№ 61 Швидкість вентилятора за вхідного сигналу «Високий» для обсягу повітря

Налаштовує швидкість вентилятора в разі надходження сигналу «Високий» з пультів дистанційного керування (наприклад, PZ-43SMF-E), які мають функцію перемикачів між високим і низьким обсягом повітря.

У разі використання пульта PZ-61DR-E змінювати цей параметр не потрібно.

DIP-перемикач		Перевірка налаштувань	Робоча швидкість вентилятора
№ перемикача	Параметр		
SW2-9	-	-	Пріоритет Dip-перемикача
	ВИМК <small>(заводське значення)</small>		Швидкість вентилятора 4
	УВИМК		Швидкість вентилятора 3

№ 62 Швидкість вентилятора за вхідного сигналу «Низький» для обсягу повітря

Налаштовує швидкість вентилятора в разі надходження сигналу «Низький» із пультів дистанційного керування (наприклад, PZ-43SMF-E), які мають функцію перемикачів між високим і низьким обсягом повітря.

У разі використання пульта PZ-61DR-E змінювати цей параметр не потрібно.

DIP-перемикач		Перевірка налаштувань	Робоча швидкість вентилятора
№ перемикача	Параметр		
SW2-10	-	-	Пріоритет Dip-перемикача
	ВИМК <small>(заводське значення)</small>		Швидкість вентилятора 2
	УВИМК		Швидкість вентилятора 1

№ 100 Ініціалізація

Здійснення ініціалізації пульта дистанційного керування PZ-61DR-E.

Всі налаштування користувача скидаються.

DIP-перемикач	Перевірка налаштувань	PZ-61DR-E		Перевірка налаштувань	Ініціалізація
		№ функції	Дані параметрів		
Н/Д	-	100	0		Н/Д
	-		1		Доступно

7. Перевірки після монтажу

Закінчивши монтаж, перевірте всі пункти в контрольному списку, перш ніж виконати пробний запуск. Обов'язково усуньте всі знайдені несправності. (Невиконання цієї вимоги не лише заважатиме належній роботі пристрою, але й поставить під загрозу вашу безпеку.)

	Пункти для перевірки	Дії для усунення несправності	Перевірено
Монтаж блока Lossnay	Блок Lossnay і трубопровід встановлені з внутрішнього боку ізоляційного шару / герметичного ущільнення?	Установіть їх із внутрішнього боку ізоляційного шару / герметичного ущільнення.	
	Блок Lossnay встановлений у межах допуску $\pm 1^\circ$ від горизонталі?	Установіть його горизонтально із допуском $\pm 1^\circ$	
	Блок Lossnay встановлений із нахилом донизу під кутом $0-1^\circ$ у той бік, де встановлено зливний трубопровід?	Зробіть нахил під кутом $0-1^\circ$.	
	Оглядове вікно має зазначені розміри й обладнане в зазначеному місці?	Обладнайте оглядове вікно розмірами щонайменше 745×530 мм у зазначеному місці.	
	Чи є достатній робочий простір? * Див. «Робочий простір (вільне місце навколо блока Lossnay)» у розділі «3. Приклади стандартного монтажу».	Переконайтеся в наявності достатнього робочого простору	
З'єднання труб	Чи встановлена труба, що відходить назовні, з нахилом донизу $1/30$ або більше, щоб запобігти потраплянню дощу всередину?	Установіть трубу з відповідним нахилом	
	Чи не потрапили всередину труб і блока Lossnay металева стружка або інші сторонні предмети (наприклад, папір або вініл)?	Приберіть всі сторонні предмети.	
	Трубопроводи ізольовані до самої основи? * Див. «Трубопроводи / 2. Ізоляція» в розділі «4. Процедура монтажу».	Ізолюйте належним чином	
	Трубопроводи під'єднані до блока Lossnay? (Витік повітря призводить до утворення конденсату.)	Надійно під'єднайте трубопроводи	
Дренажна труба	Дренажна труба під'єднана з внутрішнього боку ізоляційного шару?	Під'єднайте дренажну трубу з внутрішнього боку ізоляційного шару	
	Дренажна труба ізольована до самого кінця?	Ізолюйте дренажну трубу до її кінця	
	Чи вставлений кінець дренажної труби до жолоба водостоку?	Він не має бути вставлений до жолоба водостоку	
	Чи направлений отвір на кінці труби вертикально вниз, щоб забезпечити вільне стікання води?	Отвір має бути повернений донизу, щоб забезпечувати вільне стікання води	
	Довжина трубопроводу складає більше 5 метрів?	Переконайтеся, що довжина дренажного трубопроводу складає щонайменше 5 м	
	Кількість вигинів дренажної труби не перевищує дозволу, і вона має нахил донизу?	Під'єднайте дренажну трубу таким чином, щоб кількість її вигинів і нахил донизу відповідали параметрам, зазначеним у таблиці на стор. 7	
Дроти	Напруга мережі живлення відповідає номінальній?	Використовуйте джерело живлення напругою $220-240$ В.	
	Дроти під'єднані відповідно до схеми під'єднання?	Під'єднайте дроти відповідно до схеми під'єднання	
	Кабель живлення під'єднаний до контакту (TM1) належним чином?	Під'єднайте кабель до контакту TM1 у розподільній коробці	
	Дріт заземлення належним чином під'єднаний до гвинта?	Надійно закріпіть дріт заземлення	
	Кабелі надійно закріплені за допомогою кабельного затиску й кабельного вводу PG?	Використовуйте кабельний затиск і кабельний ввід PG	

8. Пробний запуск

Після монтажу системи переконайтеся, що дроти під'єднані належним чином, потім перевірте роботу системи відповідно до інструкції з експлуатації пульта дистанційного керування.

■ Виконайте пробний запуск у присутності клієнта.

- Іноді після вимикання блока Lossnay протягом кількох хвилин спостерігається підвищення рівня шуму. Таке явище пов'язане з підтриманням об'єму повітря на відповідному рівні та не є несправністю.
- Важко оцінити роботу вентиляційної системи, якщо зовні дує вітер, або ввімкнена кухонна витяжка тощо. Перед вмиканням пристрою вимкніть витяжку й інші джерела шуму.

1. Пробний запуск без використання пульта дистанційного керування

Цей метод можна використовувати в наступних ситуаціях.

- Коли для пристрою Lossnay не встановлено пульт дистанційного керування.
- Коли температура зовнішнього повітря сягає 8 °C або нижче (для перевірки роботи байпасної заслінки).

(1) Подайте живлення на блок Lossnay.

У цьому випадку припиніть пробний запуск.

(2) Переведіть перемикач пробного запуску (DIP-SW SW2-1) в положення «УВІМК»

Контакт	DIP-перемикач	Параметр	Хвилини		0					1					2					3					4					5							
			Секунди		0	10	20	30	40	50	0	10	20	30	40	50	0	10	20	30	40	50	0	10	20	30	40	50	0	10	20	30	40	50	0	10	20
-	-	-	Швидкість вентилятора		4																																
-	SW6-1	ВИМК	Режим вентиляції		Bypass (Байпас)					Lossnay																											

- Цей режим активується за умови використання заслінки з електроприводом, яку можна замовити окремо.

(3) Перевірте правильність роботи кожної функції.

(4) Переведіть перемикач пробного запуску (DIP-SW SW2-1) у положення «ВИМК».

- Якщо для вмикання пристрою використовується пульт дистанційного керування, а DIP-перемикач SW2-1 ще перебуває в положенні «УВІМК», на дисплеї пульта дистанційного керування з'явиться код помилки «0900».

2. Пробний запуск із використанням пульта дистанційного керування (PZ-61DR-E або PZ-43SMF-E)

(1) У разі використання PZ-61DR-E

Натисніть кожну кнопку за наведеною нижче схемою, щоб перевірити їх належне функціонування.

Індикація «4. Вибір режиму вентиляції», яка свідчить про можливість перемикання режимів, з'являється на дисплеї пульта дистанційного керування лише за встановленої заслінки з електроприводом, яку можна замовити окремо.

Операція	Елемент керування	Дисплей	Крок
1. Увімкнення			Увімкніть живлення
2. Увімкнення	Лампа УВІМК/ВИМК 		Натисніть кнопку «УВІМК/ВИМК» (індикатор експлуатації засвітиться)
3. Вибір обсягу повітря			Натисніть кнопку F2 Відбувається перемикання між швидкостями
4. Вибір режиму вентиляції			Натисніть кнопку F3 Режими вентиляції змінюються в наступному порядку: «Automatic» (Автоматичний) → «Heat exchanger» (Теплообмінник) → «By-pass» (Байпас)
5. Зупинка	Лампа УВІМК/ВИМК 		Натисніть кнопку «ON/OFF» (УВІМК/ВИМК) (індикатор експлуатації згасне)

* Коли підсвічування вимкнене, його можна знову активувати, натиснувши будь-яку кнопку, при цьому функція кнопки не виконується (за винятком кнопки «ON/OFF» (УВІМК/ВИМК)).

8. Пробний запуск (продовження)

(2) У разі використання PZ-43SMF-E

Натисніть кожну кнопку за наведеною нижче схемою, щоб перевірити їх належне функціонування. Індикація «3. Вибір режиму вентиляції», яка свідчить про можливість перемикання режимів, з'являється на дисплеї пульта дистанційного керування лише за встановленої заслінки з електроприводом, яку можна замовити окремо.

	Відповідна кнопка	Відповідні елементи дисплея	Послідовність дій
1			Подайте живлення на блок Lossnay. (Індикація [HO] (Прогрівання) блиматиме протягом 45 секунд.)
2			Натисніть кнопку «ON/OFF» (УВІМК/ВИМК) і перевірте, чи засвітився індикатор експлуатації.
3			Натисніть кнопку «Режим вентиляції»: після кожного натискання індикація на дисплеї змінюватиметься в такій послідовності: [HEAT EX. (Теплообмінник)] (неавтоматичний) --> [BY-PASS (Байпас)] (неавтоматичний) --> [AUTO (АВТО)]. За вибраного режиму [AUTO (АВТО)] індикація поточного режиму на дисплеї розпочнеться через три секунди.
4			Натисніть кнопку «Швидкість вентилятора», щоб встановити високу або низьку швидкість.
5			Натисніть кнопку «ON/OFF» (УВІМК/ВИМК) і перевірте, чи згас індикатор роботи.

* Зверніть увагу, що після натискання кнопки «Режим вентиляції» має пройти близько 40 секунд, перш ніж заслінка відповідним чином перейде в інший режим роботи.

* У разі натискання кнопки, якій не була присвоєна жодна функція, на дисплеї з'являється повідомлення «Invalid button» (Недійсна кнопка).

* Коли підсвічування вимкнене, його можна знову активувати, натиснувши будь-яку кнопку, при цьому функція кнопки не виконується (за винятком кнопки «ON/OFF» (УВІМК/ВИМК)).

3. Помилки під час пробного запуску

Проблема	Вирішення	Перевірено																					
Не працює навіть за натискання перемикача пробного запуску для пульта дистанційного керування (PZ-61DR-E, PZ-43SMF-E).	<ul style="list-style-type: none"> Перевірте джерело живлення. (Потрібне однофазне джерело живлення 220–240 В / 50 Гц, 220 В / 60 Гц) Перевірте на відсутність короткого замикання або від'єднання кабелю зв'язку. (Перевірте напругу між контактами в кабелях зв'язку, для пульта вона має дорівнювати 10–13 В постійного струму.) Переконайтеся, що кабелі зв'язку розташовані на відстані щонайменше 5 см один від одного й від кабелю живлення. Запустіть блок Lossnay без використання пульта за допомогою перемикача пробного запуску (SW2-1) і перевірте, чи він працює. <table border="1"> <tr> <td>Пристрій Lossnay працює</td> <td>--> Перевірте сигнальні лінії</td> </tr> <tr> <td>Пристрій Lossnay не працює</td> <td>--> Перевірте живлення</td> </tr> </table> <ul style="list-style-type: none"> Перевірте, чи не під'єднані два або більше пульти дистанційного керування. (Дозволяється використовувати не більше одного пульта.) Переконайтеся, що довжина дротів між блоком Lossnay і пультом дистанційного керування не перевищує 50 м 	Пристрій Lossnay працює	--> Перевірте сигнальні лінії	Пристрій Lossnay не працює	--> Перевірте живлення																		
Пристрій Lossnay працює	--> Перевірте сигнальні лінії																						
Пристрій Lossnay не працює	--> Перевірте живлення																						
Блок Lossnay не зупиняється.	<ul style="list-style-type: none"> Перевірте, чи перебуває перемикач пробного запуску (SW2-1) в положенні «ВИМК». 																						
Контрольна індикаторна лампа (LED 1, зелена) на блоці керування почне блимати.	<table border="1"> <tr> <td>1 спалах</td> <td>Помилка електропривода вентилятора подачі повітря</td> <td rowspan="11">Вимкніть живлення й зверніться до дилера.</td> </tr> <tr> <td>2 спалахи</td> <td>Помилка електропривода вентилятора випуску повітря</td> </tr> <tr> <td>4 спалахи</td> <td>Помилка терморезистора ЗП</td> </tr> <tr> <td>5 спалахів</td> <td>Не використовується в цій моделі</td> </tr> <tr> <td>6 спалахів</td> <td>Не використовується в цій моделі</td> </tr> <tr> <td>7 спалахів</td> <td>Не використовується в цій моделі</td> </tr> <tr> <td>8 спалахів</td> <td>Не використовується в цій моделі</td> </tr> <tr> <td>9 спалахів</td> <td>Помилка зв'язку з пультом дистанційного керування</td> </tr> <tr> <td>10 спалахів</td> <td>Помилка налаштування функції</td> </tr> <tr> <td>11 спалахів</td> <td>Помилка живлення пульта дистанційного керування</td> </tr> </table>	1 спалах	Помилка електропривода вентилятора подачі повітря	Вимкніть живлення й зверніться до дилера.	2 спалахи	Помилка електропривода вентилятора випуску повітря	4 спалахи	Помилка терморезистора ЗП	5 спалахів	Не використовується в цій моделі	6 спалахів	Не використовується в цій моделі	7 спалахів	Не використовується в цій моделі	8 спалахів	Не використовується в цій моделі	9 спалахів	Помилка зв'язку з пультом дистанційного керування	10 спалахів	Помилка налаштування функції	11 спалахів	Помилка живлення пульта дистанційного керування	
1 спалах	Помилка електропривода вентилятора подачі повітря	Вимкніть живлення й зверніться до дилера.																					
2 спалахи	Помилка електропривода вентилятора випуску повітря																						
4 спалахи	Помилка терморезистора ЗП																						
5 спалахів	Не використовується в цій моделі																						
6 спалахів	Не використовується в цій моделі																						
7 спалахів	Не використовується в цій моделі																						
8 спалахів	Не використовується в цій моделі																						
9 спалахів	Помилка зв'язку з пультом дистанційного керування																						
10 спалахів	Помилка налаштування функції																						
11 спалахів	Помилка живлення пульта дистанційного керування																						
Незвична вібрація або сторонній шум	<ul style="list-style-type: none"> Перевірте, чи надійно закріплені фіксатори стельових підвісок і болти для підвішування. Перевірте, чи не зсунулися з місць трубопроводи. Перевірте, чи немає деталей, які від'єдналися або пошкоджені. Перевірте лопаті (наявність звуку від сторонніх предметів, що потрапили всередину). 																						
Повітря не постачається або не виходить із решіток	<ul style="list-style-type: none"> Перевірте наявність сторонніх предметів всередині трубопроводу. Перевірте, чи не зсунулися з місць трубопроводи. Перевірте, чи не створює спосіб з'єднання труб передумов для падіння обсягу повітря або утворення сторонніх шумів. Перевірте трубопроводи на наявність зайвих вигинів. 																						

■ Якщо на пульті дистанційного керування бачиться позначка огляду, виконайте процедури, наведені в інструкції з монтажу й експлуатації, що постачається разом із пультом дистанційного керування.

Пояснення для користувача

- Поясніть користувачу, де розташовані автоматичний вимикач і пульт дистанційного керування і як очистити фільтри.
- Надайте користувачу результати перевірок за контрольним списком.
- Надайте пояснення щодо правильного використання й дотримання вказівок «Інструкції з експлуатації». Зокрема, це стосується розділу «Заходи з безпеки», в якому наведені важливі примітки й застереження щодо безпечного використання. Поясніть користувачу, що він повинен виконувати їх.

Виробник: **MITSUBISHI ELECTRIC CORPORATION**

TOKYO BLDG. 2-7-3, MARUNOUCHI, CHIYODA-KU, TOKYO, 100-8310 JAPAN

Імпортер в ЄС: MITSUBISHI ELECTRIC EUROPE B.V.

HARMAN HOUSE, 1 GEORGE STREET, UXBRIDGE, MIDDLESEX, UB8 1QQ, U.K. (СПОЛУЧЕНЕ КОРОЛІВСТВО)

Information on Disposal



Note: This symbol mark is for EU countries only.

This symbol mark is according to the directive 2012/19/EU Article 14 Information for users and Annex IX, and/or to the directive 2006/66/EC Article 20 Information for end-users and Annex II.

English

Your MITSUBISHI ELECTRIC product is designed and manufactured with high quality materials and components which can be recycled and/or reused.

This symbol means that electrical and electronic equipment, batteries and accumulators, at their end-of-life, should be disposed of separately from your household waste.

If a chemical symbol is printed beneath the symbol shown above, this chemical symbol means that the battery or accumulator contains a heavy metal at a certain concentration. This will be indicated as follows:

Hg: mercury (0,0005%), Cd: cadmium (0,002%),

Pb: lead (0,004%)

In the European Union there are separate collection systems for used electrical and electronic products, batteries and accumulators.

Please, dispose of this equipment, batteries and accumulators correctly at your local community waste collection/recycling centre.

Please, help us to conserve the environment we live in!

Deutsch

Ihr MITSUBISHI ELECTRIC-Produkt wurde unter Einsatz von qualitativ hochwertigen Materialien und Komponenten konstruiert und gefertigt, die für Recycling und/oder Wiederverwendung geeignet sind.

Dieses Symbol bedeutet, dass elektrische und elektronische Geräte sowie Batterien und Akkus am Ende ihrer Nutzungsdauer von Hausmüll getrennt zu entsorgen sind.

Wenn ein chemisches Symbol unterhalb des oben abgebildeten Symbols erscheint, bedeutet dies, dass die Batterie bzw. der Akku ein Schwermetall in einer bestimmten Konzentration enthält. Dies wird wie folgt angegeben:

Hg: Quecksilber (0,0005%), Cd: Cadmium (0,002%),

Pb: Blei (0,004%)

In der Europäischen Union gibt es unterschiedliche Sammelsysteme für gebrauchte Elektrik- und Elektronikgeräte einerseits sowie Batterien und Akkus andererseits.

Bitte entsorgen Sie dieses Gerät, Batterien und Akkus vorschriftsmäßig bei Ihrer kommunalen Sammelstelle oder im örtlichen Recycling-Zentrum.

Bitte helfen Sie uns, die Umwelt zu erhalten, in der wir leben!

Italiano

Questo prodotto MITSUBISHI ELECTRIC è stato progettato e fabbricato con materiali e componenti di alta qualità, che possono essere riciclati e/o riutilizzati.

Questo simbolo significa che i prodotti elettrici ed elettronici, le batterie e gli accumulatori, devono essere smaltiti separatamente dai rifiuti casalinghi alla fine della loro vita di servizio.

Se sotto il simbolo mostrato sopra è stampato un simbolo chimico, il simbolo chimico significa che la batteria o l'accumulatore contiene un metallo pesante con una certa concentrazione. Ciò viene indicato come segue:

Hg: mercurio (0,0005%), Cd: cadmio (0,002%),

Pb: piombo (0,004%)

Nell'Unione Europea ci sono sistemi di raccolta differenziata per i prodotti elettrici ed elettronici, le batterie e gli accumulatori usati.

Per disfarsi di questo prodotto, delle batterie e degli accumulatori, portarli al centro locale di raccolta/riciclaggio dei rifiuti.

Aiutateci a conservare l'ambiente in cui viviamo!

Français

Votre produit Mitsubishi Electric est conçu et fabriqué avec des matériels et des composants de qualité supérieure qui peuvent être recyclés et/ou réutilisés.

Ce symbole signifie que les équipements électriques et électroniques, les batteries et les accumulateurs, à la fin de leur durée de service, doivent être éliminés séparément des ordures ménagères.

Si un symbole chimique est imprimé sous le symbole illustré ci-dessus, il signifie que la batterie ou l'accumulateur contient une certaine concentration de métal lourd. Elle sera indiquée comme suit :

Hg : mercure (0,0005%), Cd : cadmium (0,002%),

Pb : plomb (0,004%)

Dans l'Union Européenne, il existe des systèmes sélectifs de collecte pour les produits électriques et électroniques, les batteries et les accumulateurs usagés.

Nous vous prions donc de confier cet équipement, ces batteries et ces accumulateurs à votre centre local de collecte/recyclage.

Aidez-nous à conserver l'environnement dans lequel nous vivons !

Les machines ou appareils électriques et électroniques contiennent souvent des matières qui, si elles sont traitées ou éliminées de manière inappropriée, peuvent s'avérer potentiellement dangereuses pour la santé humaine et pour l'environnement.

Cependant, ces matières sont nécessaires au bon fonctionnement de votre appareil ou de votre machine.

Pour cette raison, il vous est demandé de ne pas vous débarrasser de votre appareil ou machine usagé avec vos ordures ménagères.

Español

Su producto MITSUBISHI ELECTRIC está diseñado y fabricado con materiales y componentes de alta calidad que pueden ser reciclados y/o reutilizados.

Este símbolo significa que el aparato eléctrico y electrónico, las pilas, baterías y los acumuladores, al final de su ciclo de vida, se deben tirar separadamente del resto de sus residuos domésticos.

Si hay un símbolo químico impreso debajo del símbolo mostrado arriba, este símbolo químico significa que la pila, batería o el acumulador contienen un metal pesado con cierta concentración. Esto se indicará de la forma siguiente:

Hg: mercurio (0,0005%), Cd: cadmio (0,002%),

Pb: plomo (0,004%)

En la Unión Europea existen sistemas de recogida específicos para productos eléctricos y electrónicos, pilas, baterías y acumuladores usados.

Por favor, deposite los aparatos mencionados, las pilas, baterías y acumuladores en el centro de recogida/reciclado de residuos de su lugar de residencia local cuando quiera tirarlos.

¡Ayúdenos a conservar el medio ambiente!

Português

O seu produto MITSUBISHI ELECTRIC foi concebido e produzido com materiais e componentes de alta qualidade que podem ser reciclados e/ou reutilizados.

Este símbolo significa que o equipamento eléctrico e electrónico, as baterias e os acumuladores, no final da sua vida útil, devem ser deitados fora separadamente do lixo doméstico.

Se houver um símbolo químico impresso por baixo do símbolo mostrado acima, o símbolo químico indica que a bateria ou acumulador contém metais pesados numa determinada concentração. Isto aparecerá indicado da maneira seguinte:

Hg: mercúrio (0,0005%), Cd: cádmio (0,002%),

Pb: chumbo (0,004%)

Na União Europeia existem sistemas de recolha separados para produtos eléctricos e electrónicos, baterias e acumuladores usados.

Por favor, entregue este equipamento, as baterias e os acumuladores correctamente, no seu ponto local de recolha/reciclagem.

Por favor, ajude-nos a conservar o ambiente em que vivemos!



Svenska

Denna produkt från MITSUBISHI ELECTRIC är designad och tillverkad av material och komponenter med hög kvalitet som kan återvinnas och/eller återanvändas.

Denna symbol betyder att förbrukade elektriska och elektroniska produkter, batterier och ackumulatörer skall sorteras och hanteras separat från hushållsavfall.

Om det finns en kemisk beteckning tryckt under ovanstående symbol betyder det att batteriet eller ackumulatören innehåller en tungmetall med en viss koncentration. Detta anges på följande sätt:

Hg: kvicksilver (0,0005%), Cd: kadmium (0,002%),
Pb: bly (0,004%)

Inom den Europeiska Unionen finns det separata insamlingsystem för begagnade elektriska och elektroniska produkter, batterier och ackumulatörer.

Var vänlig lämna denna produkt, batterier och ackumulatörer hos din lokala mottagningsstation för avfall och återvinning.

Var snäll och hjälp oss att bevara miljön vi lever i!

Dansk

Dit produkt fra MITSUBISHI ELECTRIC er designet og fremstillet med kvalitetsmaterialer og komponenter, der kan genindvindes og/eller genbruges.

Dette symbol viser, at elektrisk eller elektronisk udstyr, batterier og akkumulatører ikke må bortskaffes sammen med almindeligt husholdningsaffald efter endt levetid.

Hvis der er trykt et kemisk symbol under symbolet ovenfor, betyder det, at batteriet eller akkumulatøren indeholder en bestemt koncentration af et tungmetal. Dette angives som følger:

Hg: kviksølv (0,0005 %), Cd: cadmium (0,002 %),
Pb: bly (0,004 %)

I EU er der særlige indsamlingsordninger for brugte elektriske og elektroniske produkter, batterier og akkumulatører.

Bortskaf udstyret, batterier og akkumulatører korrekt på en lokal affalds-/genbrugsplads.

Hjælp os med at bevare det miljø, vi lever i!

Norsk

For norske brukere:

Dette produktet fra MITSUBISHI ELECTRIC er konstruert og produsert med materialer og komponenter av høy kvalitet, som kan resirkuleres og/eller brukes om igjen.

Dette symbolet betyr at elektrisk og elektronisk utstyr, batterier og akkumulatører, ikke bør kasseres sammen med husholdningsavfallet når de har nådd slutten av sin levetid.

Hvis det er trykt et kjemisk symbol under det symbolet som er vist over, betyr det kjemiske symbolet at batteriet eller akkumulatøren inneholder et tungmetall i en viss konsentrasjon. Dette vil vises som følger:

Hg: kvikksølv (0,0005 %), Cd: kadmium (0,002 %),
Pb: bly (0,004 %)

I Norge finnes det egne innsamlingsystemer for brukte elektriske og elektroniske produkter, batterier og akkumulatører. Kasser dette utstyret, batteriene og akkumulatørene ved den lokale gjenbruks- eller resirkuleringsstasjonen.

Hjelp oss å bevare det miljøet vi lever i!

Suomi

Tämä MITSUBISHI ELECTRIC -tuote on suunniteltu ja valmistettu korkealuokkaisista materiaaleista ja/tai osista, jotka voidaan kierrättää ja käyttää uudelleen.

Tämä symboli tarkoittaa, että sähkö- ja elektroniikkalaitteet, paristot ja akut täytyy niiden käyttöään jälkeen hävittää erillään talousjätteistä.

Jos yllä olevan symbolin alapuolelle on painettu kemiallinen symboli, se tarkoittaa, että paristolla tai akulla on tietty raskasmetallipitoisuus. Se ilmoitetaan seuraavasti:

Hg: elohopea (0,0005 %), Cd: kadmium (0,002 %),
Pb: lyijy (0,004 %)

Käytetyillä sähkö- ja elektroniikkalaitteilla, paristoilla ja akuilla on Euroopan Yhteisössä omat keräysjärjestelmänsä.

Toimita tämä laite, paristot ja akut paikalliseen jätehuolto-/kierrätyskeskukseen.

Auta meitä suojelemaan ympäristöä, jossa elämme!

Nederlands

Mitsubishi Electric producten zijn ontwikkeld en gefabriceerd uit eerste kwaliteit materialen. De onderdelen kunnen worden gerecycled en/of worden hergebruikt.

Het symbool betekent dat de elektrische en elektronische onderdelen, batterijen en accu's op het einde van de gebruiksduur gescheiden van het huishoudelijk afval moeten worden ingezameld. Wanneer er onder het bovenstaande symbool een chemisch symbool staat gedrukt, betekent dit dat de batterij of accu zware metalen in een bepaalde concentratie bevat. Dit wordt als volgt aangeduid:

Hg: kwik (0,0005%), Cd: cadmium (0,002%),
Pb: lood (0,004%)

In de Europese Unie worden elektrische en elektronische producten, batterijen en accu's afzonderlijk ingezameld.

Breng deze apparatuur, batterijen en accu's dan naar het gemeentelijke afvalinzamelingspunt.

Help ons mee het milieu te beschermen!

Ελληνικά

Το προϊόν MITSUBISHI ELECTRIC που διαθέτετε είναι σχεδιασμένο και κατασκευασμένο από υλικά και εξαρτήματα υψηλής ποιότητας, τα οποία μπορούν να ανακυκλωθούν ή/και να χρησιμοποιηθούν ξανά.

Το σύμβολο αυτό σημαίνει ότι ο ηλεκτρικός και ηλεκτρονικός εξοπλισμός, οι μπαταρίες και οι συσσωρευτές, στο τέλος της διάρκειας ζωής τους, θα πρέπει να απορριφτούν ξεχωριστά από τα υπόλοιπα οικιακά απορρίμμά σας.

Αν έχει εκτυπωθεί ένα χημικό σύμβολο κάτω από το σύμβολο που απεικονίζεται ανωτέρω, αυτό το χημικό σύμβολο σημαίνει ότι η μπαταρία ή ο συσσωρευτής περιέχει ένα βαρύ μέταλλο σε ορισμένη συγκέντρωση. Αυτό θα υποδεικνύεται ως ακολούθως:

Hg: υδράργυρος (0,0005%), Cd: κάδμιο (0,002%),
Pb: μόλυβδος (0,004%)

Στην Ευρωπαϊκή Ένωση υπάρχουν ξεχωριστά συστήματα συλλογής για τα χρησιμοποιημένα ηλεκτρικά και ηλεκτρονικά προϊόντα, τις μπαταρίες και τους συσσωρευτές.

Παρακαλούμε διαθέστε αυτόν τον εξοπλισμό, τις μπαταρίες και τους συσσωρευτές στο τοπικό σας κοινοτικό κέντρο συλλογής/ανακύκλωσης απορριμμάτων.

Βοηθήστε μας να προστατεύσουμε το περιβάλλον στο οποίο ζούμε!



Polski

Niniejszy wyrób MITSUBISHI ELECTRIC został zaprojektowany i wykonany z wysokiej jakości materiałów i części, które można poddać recyklingowi i/lub ponownie wykorzystać.

Symbol ten oznacza, że po zakończeniu okresu eksploatacji urządzeń elektrycznych i elektronicznych, baterii oraz akumulatorów nie należy ich utylizować razem z odpadami gospodarczymi.

Symbol chemiczny poniżej przedstawionego powyżej znaku sygnalizuje obecność w baterii bądź akumulatorze pewnego stężenia metali ciężkich. Informacja o tym podawana jest w następujący sposób:

Hg: rtęć (0,0005%), Cd: kadm (0,002%),

Pb: ołów (0,004%)

W krajach Unii Europejskiej działają odrębne systemy odbioru zużytych urządzeń elektrycznych i elektronicznych, baterii oraz akumulatorów.

Wspomniany sprzęt, baterie i akumulatory należy przekazać do utylizacji w miejscowym punkcie odbioru/recyklingu odpadów komunalnych.

Pomóż nam chronić środowisko, w którym żyjemy!

Český

Tento produkt společnosti MITSUBISHI ELECTRIC byl zkonstruován a vyroben z vysoce kvalitních materiálů a komponentů, které mohou být recyklovány nebo opakovaně použity.

Tento symbol znamená, že elektrické a elektronické zařízení, baterie a akumulátory musí být po skončení životnosti likvidovány odděleně od běžného komunálního odpadu.

Pokud je pod výše zobrazeným symbolem vtištěna chemická značka, znamená to, že baterie nebo akumulátor obsahuje v určité koncentraci těžký kov. Indikace bude provedena následujícím způsobem:

Hg: rtuť (0,0005 %), Cd: kadmium (0,002 %),

Pb: olovo (0,004 %)

V Evropské unii existují dva samostatné systémy sběru použitých elektrických a elektronických výrobků, baterií a akumulátorů.

Toto zařízení, baterie a akumulátory zlikvidujte prostřednictvím vašeho místního střediska sběru/recyklace odpadů.

Pomozte nám prosím zachovat životní prostředí, ve kterém žijeme!

Slovenský

Váš výrobok MITSUBISHI ELECTRIC je navrhnutý a vyrobený s použitím vysokokvalitných materiálov a komponentov, ktoré je možné recyklovať a/alebo opätovne použiť.

Tento symbol znamená, že elektrické a elektronické zariadenia, batérie a akumulátory je potrebné po ukončení ich životnosti zlikvidovať oddelene od komunálneho odpadu.

Ak je pod symbolom znázorneným vyššie vytlačený chemický symbol, tento chemický symbol znamená, že batéria alebo akumulátor obsahuje určitú koncentráciu ťažkého kovu. Koncentrácia sa uvádza nasledujúcim spôsobom:

Hg: ortuť (0,0005 %), Cd: kadmium (0,002 %),

Pb: olovo (0,004 %)

V Európskej únii existujú zvláštne systémy na zber použitých elektrických a elektronických výrobkov, batérií a akumulátorov.

Takéto zariadenia, batérie a akumulátory zlikvidujte správne v miestnom komunálnom centre zberu a recyklácie odpadu.

Pomôžte nám, prosím, zachovať prostredie, v ktorom žijeme!

Slovenščina

Izdelek MITSUBISHI ELECTRIC je načrtovan in izdelan iz materialov visoke kakovosti ter komponent, ki jih je mogoče reciklirati in/ali znova uporabiti.

Znak opozarja na to, da je treba električno in elektronsko opremo, baterije in akumulatorje, ki se jim je iztekla življenjska doba, ločiti od drugih gospodinjskih odpadkov, kadar jih želite zavreči.

Če je kemijski znak natisnjen pod zgoraj prikazanim znakom, kemijski znak pomeni, da je v bateriji ali akumulatorju določena koncentracija težke kovine. To je označeno tako:

Hg: živo srebro (0,0005 %), Cd: kadmij (0,002 %),

Pb: svinec (0,004 %)

Evropska unija je pripravila posebne skupne sisteme zbiranja uporabljenih električnih in elektronskih izdelkov, baterij in akumulatorjev.

Poskrbite za pravilno odlaganje takšne opreme, baterij in akumulatorjev v centru za zbiranje/recikliranje odpadkov lokalne skupnosti.

Pomagajte nam ohraniti naše okolje.

български

Продуктът на MITSUBISHI ELECTRIC е създаден и произведен с висококачествени материали и компоненти, които могат да бъдат рециклирани и/или повторно използвани.

Този символ означава, че електрическото или електронно оборудване, батерии или акумулатори в края на експлоатационния си живот трябва да бъдат изхвърляни отделно от останалите домакински отпадъци.

Ако под показания по-горе символ бъде отпечатан символ за химикал, означава че батерията или акумулатора съдържа тежък метал в определена концентрация. Това се указва както следва:

Hg: живак (0,0005%), Cd: кадмий (0,002%),

Pb: олово (0,004%)

В Европейския съюз има отделни системи за събиране на използвани електрически и електронни продукти, батерии и акумулатори.

Моля, изхвърляйте това оборудване, батерии и акумулатори, правилно в центъра за събиране/рециклиране на вашата община.

Помогнете да запазим средата, в която живеем!

Română

Produsul dvs. MITSUBISHI ELECTRIC este conceput și fabricat din materiale și componente de înaltă calitate, care pot fi reciclate și / sau reutilizate.

Acest simbol arată că, la sfârșitul duratei de viață, echipamentele electrice și electronice, bateriile și acumulatorii trebuie aruncate separat de deșeurile menajere obișnuite.

Dacă sub simbolul de mai sus este imprimat un simbol chimic, acesta arată că bateria sau acumulatorul conține metale grele într-o anumită concentrație. Prezența metalelor grele va fi indicată după cum urmează:

Hg: mercur (0,0005%), Cd: cadmiu (0,002%),

Pb: plumb (0,004%)

În Uniunea Europeană există sisteme de colectare separată a produselor electrice și electronice uzate, a bateriilor epuizate și a acumulatorilor uzați.

Vă rugăm să aruncați acest echipament, bateriile și acumulatorii în maniera corectă, prin intermediul centrului local de colectare / reciclare a deșeurilor.

Contribuiți la protejarea mediului în care trăim!



Magyar

MITSUBISHI ELECTRIC termékének tervezéséhez és gyártásához kiváló minőségű anyagok és alkatrészek kerültek felhasználásra. Ezek az anyagok újrahasznosíthatók és/vagy újrafelhasználhatók.

A szimbólum arra figyelmeztet, hogy az elektromos és elektronikus berendezéseket, elemeket és akkumulátorokat élettartamuk végén a háztartási hulladéktól különválasztva kell ártalmatlanítani.

Amennyiben a fenti szimbólum után vegyjel áll, az elem vagy az akkumulátor bizonyos koncentrációban nehézfémeket tartalmaz. A jelölések jelentése a következő:

Hg: higany (0,0005%), Cd: kadmium (0,002%),
Pb: ólom (0,004%)

Az Európai Unióban külön gyűjtőrendszerek működnek a használt elektromos és elektronikai cikkek, elemek és akkumulátorok ártalmatlanítására.

Kérjük, hogy a berendezést, az elemeket és az akkumulátorokat megfelelő módon a helyi hulladékgyűjtő/feldolgozó központban ártalmatlanítsa.

Kérjük, segítsen környezetünk megóvásában!

Русский

Ваш продукт MITSUBISHI ELECTRIC спроектирован и создан с использованием высококачественных материалов и компонентов, которые могут быть переработаны и/или использованы повторно.

Данный символ означает, что электрическое и электронное оборудование, батареи и аккумуляторы в конце срока службы должны утилизироваться отдельно от бытовых отходов.

Если под указанным выше символом напечатан химический символ, это означает, что батарея или аккумулятор содержит тяжелые металлы в определенной концентрации. Обозначения:

Hg: ртуть (0,0005%), Cd: кадмий (0,002%),
Pb: свинец (0,004%)

В Европейском Союзе предусмотрены отдельные системы сбора для отработавшего электрического и электронного оборудования, батарей и аккумуляторов.

Утилизируйте данное оборудование, батареи и аккумуляторы должным образом в местном центре сбора/переработки отходов.

Помогите нам защитить нашу окружающую среду!

Türkçe

MITSUBISHI ELECTRIC ürününüz, geri dönüştürülebilir ve/veya yeniden kullanılabilir yüksek kaliteli malzeme ve parçalarla tasarlanmıştır ve üretilmiştir.

Bu sembol, elektrikli ve elektronik cihazlar ile pil ve akülerin kullanım ömürlerinin sonunda evsel atıklarınızdan ayrı olarak atılması gerektiği anlamına gelir.

Yukarıda gösterilen sembolün altında bir kimyasal sembol varsa, bu kimyasal sembol pilin ya da akünün belirli yoğunlukta ağır metal içerdiği anlamına gelir. Bu gösterim aşağıdaki gibi olacaktır:

Hg: cıva (%0,0005), Cd: kadmium (%0,002),
Pb: kurşun (%0,004)

Avrupa Birliği bünyesinde kullanılmış elektrikli ve elektronik ürünler, pil ve aküler için ayrı toplama sistemleri bulunmaktadır.

Lütfen bu cihazı, pilleri ve aküleri bulunduğunuz bölgedeki belediyenin atık toplama/geri dönüşüm merkezinde doğru bir şekilde imha edin.

Lütfen içinde yaşadığımız çevreyi korumamız konusunda bize yardımcı olun!

Hrvatski

Vaš MITSUBISHI ELECTRIC proizvod projektiran je i proizveden od visokokvalitetnih materijala i dijelova koje je moguće reciklirati i/ili oporabiti.

Ovaj simbol ukazuje kako je nakon radnog vijeka električnu i elektroničku opremu, baterije i akumulatorne potrebno odložiti odvojeno od kućnog otpada.

Ako je ispod gore navedenog simbola tiskan kemijski simbol, on ukazuje kako baterija ili akumulator sadrži određenu koncentraciju teških metala. To će biti prikazano na primjer:

Hg: živa (0,0005%), Cd: kadmij (0,002%),
Pb: olovo (0,004%)

U Europskoj Uniji postoje zasebni sustavi prikupljanja iskorištenih električnih i elektroničkih proizvoda, baterija i akumulatora.

Ovu opremu, baterije i akumulatorne pravilno odložite u odgovarajućem lokalnom centru za prikupljanje i recikliranje otpada.

Pomozite nam u čuvanju okoliša u kojem živimo!

Lietuvių

Jūsų MITSUBISHI ELECTRIC gaminys suprojektuotas ir pagamintas naudojant aukštos kokybės medžiagas ir komponentus, kuriuos galima perdirbti ir (arba) naudoti pakartotinai.

Šis simbolis rodo, kad baigta naudoti elektrinė ir elektroninė įranga, baterijos ir akumuliatoriai turi būti šalinami ne su namų ūkio atliekomis.

Jei cheminis simbolis išspausdintas po prieš tai parodytu simboliu, jis nurodo, kad baterijoje arba akumuliatoriuje yra tam tikra koncentracija sunkiojo metalo. Tai gali būti nurodyta taip:

Hg: gyvsidabris (0,0005 %), Cd: kadmis (0,002 %),
Pb: švinas (0,004 %)

Europos Sąjungoje naudoti elektros ir elektroniniai gaminiai, baterijos ir akumuliatoriai šalinami atskiruose surinkimo punktuose.

Šią įrangą, baterijas ir akumuliatorius šalinkite tinkamai vietinės bendruomenės atliekų surinkimo / perdirbimo centre.

Padėkite mums saugoti aplinką, kurioje gyvename!

Latviski

Šis „MITSUBISHI ELECTRIC” iekārtas ražošanā izmantoti kvalitatīvi materiāli un detaļas, ko var pārstrādāt un/vai izmantot atkārtoti.

Šis simbols nozīmē, ka no elektriskajiem un elektroniskajiem komponentiem, baterijām un akumulatoriem to darbību beigās nedrīkst atbrīvoties kā no parastiem māsaimniecības atkritumiem.

Ja zem iepriekš redzamā simbola ir norādīts ķīmiskā elementa simbols, tas nozīmē, ka baterijā vai akumulatorā noteiktā koncentrācijā ir smagais metāls. Koncentrācija tiek norādīta šādi:

Hg: dzīvsudrabs (0,0005%), Cd: kadmījs (0,002%),
Pb: svins (0,004%)

Eiropas Savienībā ir atsevišķas atkritumu savākšanas sistēmas elektriskajiem un elektriskajiem izstrādājumiem un izlietotām baterijām un akumulatoriem.

Atbrīvojieties no šīs iekārtas, baterijas un akumulatora pareizi, nododot tos vietējā atkritumu savākšanas/pārstrādes centrā.

Palīdziet saudzēt apkārtni, kurā mēs visi dzīvojam!



Eesti

Ettevõtte MITSUBISHI ELECTRIC seade on kavandatud ja valmistatud kvaliteetsetest materjalidest ning osadest, mida on võimalik ringlusse võtta ja/või taaskasutada.

See sümbol tähendab, et elektri- ja elektroonikaseadmed, patareid ja akud tuleb kõrvaldada pärast kasutusaja lõppu olmejäätmetest eraldi.

Kui ülaltoodud sümboli all on trükitud keemiline sümbol, siis see tähendab, et patarei või aku sisaldab teatud kontsentratsioonis raskemetalli. See märgitakse järgmiselt:

Hg: elavhõbe (0,0005%), Cd: kaadmium (0,002%),

Pb: plii (0,004%)

Euroopa Liidus kasutatakse kasutatud elektri- ja elektroonikaseadmete, patareide ning akude eraldi kogumise süsteeme.

Kõrvaldage see seade, patareid ja akud õigesti, viies need kohaliku jäätmekogumis- või ringlussevõtukeskusesse.

Aidake meil hoida keskkonda, kus me elame!

Українська мова

Ваш продукт MITSUBISHI ELECTRIC розроблено та виготовлено з високоякісних матеріалів та компонентів, які можна переробити та/або повторно використати.

Цей символ означає, що електричне й електронне обладнання, батареї та акумулятори після закінчення строку служби потрібно утилізувати окремо від побутових відходів.

Якщо хімічний символ надруковано під символом, показаним вище, цей хімічний символ означає, що батарея або акумулятор містить важкий метал у певній концентрації. Це буде позначено таким чином:

Hg: ртуть (0,0005%), Cd: кадмій (0,002%),

Pb: свинець (0,004%)

У Євросоюзі існують окремі системи збирання для використаних електричних та електронних виробів, батарей й акумуляторів.

Правильно утилізуйте це обладнання, батареї та акумулятори у своєму місцевому центрі збирання/переробки відходів.

Будь ласка, допоможіть нам зберегти природне довкілля, у якому живемо!